

**CENTRALI TERMICHE FINO A 900 kW**



 **ITALTHERM**  
POWER SOLUTIONS



# Puntiamo al massimo



potenza



modulazione



flessibilità  
d'installazione



telegestione

## **Potenza, modulazione e controllo.**

Power Solutions by Italtherm, la gamma completa di centrali termiche singole o in cascata, fino a 900 kW: le uniche del mercato con modulazione fino a 1:78. Scoprite nelle versioni murali, a basamento e da esterno.



Italtherm è in grado di supportare il professionista in ogni fase di vita della centrale termica, **dalla progettazione dell'impianto all'assistenza post-vendita, offrendo una serie di servizi essenziali, pensati appositamente per questa tipologia di prodotti.**

## PRE-VENDITA

**Consulenza tecnica e normativa:** un team di esperti a disposizione del professionista per affiancarlo nella progettazione offrendo schemi di impianto, dati tecnici, disegni in dwg e supporto a livello normativo.

**Configuratore:** grazie a questo innovativo strumento il professionista può progettare la propria centrale termica in autonomia, selezionando la soluzione più adatta alle proprie esigenze, completandola con tutti gli accessori e ottenendo così immediatamente il preventivo con le voci di capitolato completo di codici, quantità, accessori, disegni tecnici sia dwg che pdf.

### **Modelli 3D per la progettazione BIM**

Sul sito sono disponibili i modelli 3D delle caldaie: accedendo alla sezione BIM potrai scaricare i disegni dei prodotti da utilizzare in Revit e includerli nel tuo progetto in BIM (formato .rfa).

La progettazione BIM offre straordinari vantaggi competitivi: più efficienza e produttività, meno errori, meno costi, maggiore interoperabilità, massima condivisione delle informazioni, un controllo più puntuale e coerente del progetto.

**Documentazione:** sul sito [italtherm.it/documentazione](http://italtherm.it/documentazione) è possibile trovare tutto quello che può servire al professionista: schede tecniche, BIM, brochure di prodotto, schemi di impianto e certificazioni per proporre le centrali termiche Italtherm.



## VENDITA

**Rete vendita:** oltre 30 agenzie di vendita, distribuite capillarmente su tutto il territorio nazionale, in grado di fornire un supporto commerciale al professionista.

**Prodotti sempre disponibili:** Italtherm, grazie alla sua produzione totalmente made in Italy, ha un magazzino sempre rifornito di tutti i prodotti e accessori così da poter soddisfare in tempi rapidi ogni richiesta.

Inoltre mette a disposizione un servizio di consegna express che consente di ricevere i prodotti in 24h-48h dall'ordine.

**Servizio Sconto in Fattura:** Italtherm è in grado di gestire, grazie ad un team interno dedicato, tutta la pratica dello Sconto in Fattura relativa all'Ecobonus sulle centrali termiche, garantendo anche il ritiro del credito fiscale maturato dall'installatore.

## POST-VENDITA

**Consulenza post-vendita:** la gestione diretta di questo servizio, senza l'ausilio di centralini e società esterne, permette a Italtherm di garantire risposte competenti e veloci. Un team di lunga esperienza è in grado, via telefono o via mail, di guidare il professionista nella risoluzione del problema.

**Rete CAT:** oltre 500 centri d'assistenza tecnica autorizzati selezionati da Italtherm per fornire un servizio d'assistenza qualificato su tutto il territorio nazionale. Questi centri hanno professionisti abilitati secondo le norme di legge e vengono costantemente aggiornati da Italtherm.

**Ricambi in 24h-36h:** Italtherm è in grado di consegnare accessori, componenti e ricambi su tutto il territorio nazionale in 24h - 36h , nelle isole in 36h – 72h. Un livello di servizio reso possibile grazie alla gestione diretta della logistica e ad accordi con i primari corrieri espressi nazionali.

**ITALTHERM** offre a tutti i clienti una proposta contro le spese impreviste, che estende a **6 anni** la garanzia della caldaia, assicurando così un lungo periodo di **comfort** e **totale serenità**.

## 6 CON NOI POWER

**6 CON NOI POWER** è riservato alle caldaie murali e a basamento di potenza nominale superiore ai 35 kW e garantisce:

- **SERENITÀ:** la caldaia è coperta da garanzia per 6 anni
- **SICUREZZA:** un periodico controllo mantiene un ottimale funzionamento e l'affidabilità nel tempo della tua caldaia nel rispetto di tutte le normative vigenti
- **SERietà:** la rete dei Centri Assistenza Tecnica autorizzati Italtherm utilizzerà esclusivamente ricambi originali e garantiti per tutta la durata del programma
- **RISPARMIO:** consumi ridotti grazie al mantenimento dell'efficienza del generatore
- **SUPPORTO** da parte del Centro Assistenza Tecnica autorizzato, costantemente aggiornato tramite corsi di formazione e documentazione



- 1 RICAMBI ORIGINALI**  
 La sostituzione di componenti avviene con ricambi originali e senza spese
- 2 MANODOPERA**  
 Il cliente non deve corrispondere alcun costo di manodopera
- 3 DIRITTO FISSO DI CHIAMATA**  
 Non si deve corrispondere alcun costo fisso di chiamata

## SUPERBONUS 110%

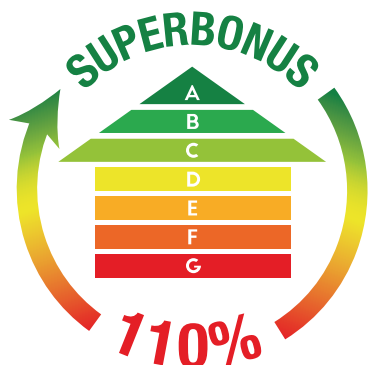

Italtherm ha studiato di una gamma di prodotti specifici che possono essere utilizzati per la riqualificazione della centrale termica all'interno di condomini, come previsto dall'intervento trainante 2 della legge 77 del 18.07.2020

Scopri tutti i prodotti della gamma di caldaie di alta potenza per condomini: **centrali termiche murali con configurazioni in linea o fronte-retro autoportante, a basamento e da esterno.**

Tutti prodotti di ultima generazione in termini di efficienza e altissima modulazione (fino ad 1:78), perfetti per la riqualificazione energetica degli edifici.

## SCONTO IN FATTURA



Grazie ad Italtherm puoi offrire ai tuoi clienti lo Sconto in Fattura fino al 65% per gli interventi di riqualificazione energetica.

Il servizio Italtherm senza pensieri comprende:

- Supporto tecnico e documentale
- Gestione totale della pratica
- Cessione del credito con rimborso garantito
- Gestione della pratica ENEA (opzionale)

## ECOBONUS



### DETRAZIONE 65%

#### per interventi di efficientamento energetico

- Sostituzione di impianti di riscaldamento esistenti con sistemi dotati di caldaia a condensazione in abbinamento a sistemi di termoregolazione evoluti appartenenti alle classi V, VI e VII.\*
- Installazione di pannelli solari per la produzione di acqua calda
- Installazione di pompe di calore

## BONUSCASA



### DETRAZIONE 50%

#### per interventi di ristrutturazione edilizia

- Sostituzione di impianti di riscaldamento esistenti con generatore di calore rendimento > 90%
- Posa di scaldacqua in pompa di calore
- Installazione di pannelli solari per la produzione di acqua calda
- Sostituzione di impianti di climatizzazione

*\*Non applicabile in caso di condominio*

**Italtherm Power Solutions** è una gamma completa di generatori modulari a condensazione ad alta potenza, pensata per soddisfare ogni intervento progettuale sia nella nuova edilizia che nella riqualificazione delle centrali termiche.













La gamma **Italtherm Power Solutions** e gli accessori a completamento dell'impianto sono stati progettati come sistema da modulare secondo le esigenze impiantistiche e progettuali. La peculiare flessibilità consente di installare le caldaie Time Power murali, a basamento e da esterno singolarmente o in cascata (con certificazione INAIL) in diverse configurazioni (in linea, fronte-retro autoportante, box da esterno) fino a 6 moduli per una potenza massima di 900 kW.

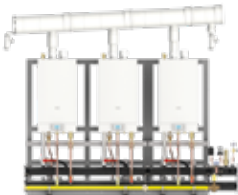

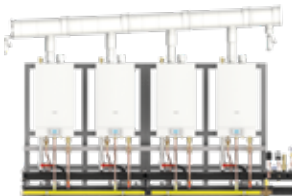
POTENZA	MODULAZIONE	TIME POWER	TIME POWER FLOOR	TIME POWER BOX
35 kW	1:10	50 K-SP		50 K-SP
47,5 kW	1:10	50 K		50 K
63 kW	1:10	70 K		70 K
85 kW	1:10	90 K	90 K	90 K
108 kW	1:10	115 K	115 K	115 K
108 kW	1:6	160 K-SP		160 K-SP
150 kW	1:6	160 K	160 K	160 K

N° Caldaie	Modelli caldaie	Icona	Configurazioni			
			MURALI	A BASAMENTO	DA ESTERNO	
2	95 kW	50 K + 50 K	1:19			
	111 kW	50 K + 70 K	1:22			
	126 kW	70 K + 70 K	1:18			
	170 kW	90 K + 90 K	1:17			
	193 kW	90 K + 115 K	1:20			
	216 kW	115 K + 115 K	1:19			
	235 kW	160 K + 90 K	1:24			
	258 kW	160 K + 115 K	1:23			
	300 kW	160 K + 160 K	1:12			

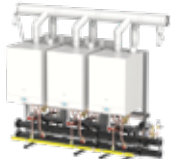

N° Caldaie		Modelli caldaie				
				MURALI	A BASAMENTO	DA ESTERNO
<b>3</b>	143 kW	50 K + 50 K + 50 K	1:28			
	158 kW	50 K + 50 K + 70 K	1:31			
	174 kW	50 K + 70 K + 70 K	1:34			
	189 kW	70 K + 70 K + 70 K	1:27			
	255 kW	90 K + 90 K + 90 K	1:26			
	278 kW	90 K + 90 K + 115 K	1:29			
	301 kW	90 K + 115 K + 115 K	1:31			
	320 kW	160 K + 90 K + 90 K	1:33			
	324 kW	115 K + 115 K + 115 K	1:29			
	343 kW	160 K + 115 K + 90 K	1:36			
	366 kW	160 K + 115 K + 115 K	1:34			
	385 kW	160 K + 160 K + 90 K	1:40			
408 kW	160 K + 160 K + 115 K	1:37				
450 kW	160 K + 160 K + 160 K	1:18				
<b>4</b>	190 kW	50 K + 50 K + 50 K + 50 K	1:38			
	206 kW	50 K + 50 K + 50 K + 70 K	1:41			
	221 kW	50 K + 50 K + 70 K + 70 K	1:44			
	237 kW	50 K + 70 K + 70 K + 70 K	1:47			
	252 kW	70 K + 70 K + 70 K + 70 K	1:36			
	340 kW	90 K + 90 K + 90 K + 90 K	1:35			
	363 kW	90 K + 90 K + 90 K + 115 K	1:38			
	386 kW	90 K + 90 K + 115 K + 115 K	1:40			
	405 kW	160 K + 90 K + 90 K + 90 K	1:42			
	409 kW	115 K + 115 K + 115 K + 90 K	1:43			
	428 kW	160 K + 115 K + 90 K + 90 K	1:45			
	432 kW	115 K + 115 K + 115 K + 115 K	1:39			
470 kW	115 K + 115 K + 160 K + 160 K	1:43				
535 kW	115 K + 160 K + 160 K + 160 K	1:49				
600 kW	160 K + 160 K + 160 K + 160 K	1:21				
<b>5</b>	624 kW	160 K + 160 K + 115 K + 115 K + 115 K	1:56			
	666 kW	160 K + 160 K + 160 K + 115 K + 115 K	1:61			
	708 kW	160 K + 160 K + 160 K + 160 K + 115 K	1:65			
	750 kW	60 K + 160 K + 160 K + 160 K + 160 K	1:30			
<b>6</b>	774 kW	160 K + 160 K + 160 K + 115 K + 115 K + 115 K	1:70			
	816 kW	160 K + 160 K + 160 K + 160 K + 115 K + 115 K	1:74			
	858 kW	160 K + 160 K + 160 K + 160 K + 160 K + 115 K	1:78			
	900 kW	160 K + 160 K + 160 K + 160 K + 160 K + 160 K	1:36			

# CALDAIA INTELLIGENTE

Ogni caldaia della gamma Italtherm Power Solutions è dotata di un'elettronica evoluta, ricca di funzioni per l'ottimizzazione delle prestazioni e per la completa integrazione all'interno di un impianto termico: **più di 40 parametri configurabili disponibili per l'ottimizzazione della caldaia ad ogni tipologia di impianto!**

## CONTROLLO MULTIFUNZIONE

- Menù info per la visualizzazione di temperature, pressione e richieste attive
- Gestione dinamica 2 temperature di mandata
- Menù storico errori con log dinamico delle condizioni al momento dell'anomalia
- Funzione antigelo evoluta, anche in mancanza gas con attivazione del circolatore
- Gestione bollitore ACS tramite sonda sanitaria o contatto termostato
- Programmazione oraria del bollitore con 2 diversi set di temperatura
- Anti-legionella programmabile e adattabile all'impianto
- Funzione booster, utile per forzare la t° di mandata per mandare a regime l'impianto
- Funzione SPA che aumenta temporaneamente le prestazioni sanitarie al massimo delle prestazioni della caldaia
- Funzione Vacanze che disattiva la caldaia per il periodo impostato di durata delle vacanze
- Sistema di autodiagnosi e segnalazione anomalie sul display
- Funzione manutenzione programmata e segnalazione di avviso manutenzione
- Predisposizione per collegamento a sonda esterna e/o impianti a zone
- Trasduttore di pressione acqua impianto (bassa pressione riscaldamento) con segnalazione
- Gestione con interfaccia opzionale con segnale 0-10V in potenza o temperatura



Regolazione t°  
riscaldamento



Regolazione t°  
ACS



Accensione/  
spegnimento



Timer per  
mantenere t°  
ACS

**info**

Controllo dati  
funzionamento

**plus**

Preriscaldamento:  
ACS subito  
pronta

**RESET**

Riavvio caldaia



### CONTROLLO REMOTO INTELLIGENTE

Il comando remoto intelligente è stato progettato da Italtherm per dialogare con le sue caldaie e per esaltarne le caratteristiche: in particolare il campo di modulazione. **Può funzionare sia come controllo di caldaia singola che come cronotermostato evoluto (classe V di rendimento)**



# ELETTRONICA DI GESTIONE

**La centralina di cascata** semplifica la gestione delle installazioni complesse con generatori singoli o in cascata, termoregolazione e integrazioni da fonti rinnovabili. Progettata da Italtherm per dialogare direttamente con le caldaie della serie Time Power, è dotata di software con schemi di gestione impianto già configurati per accelerare e agevolare la fase di set-up iniziale.



## CENTRALINA DI CASCATA

- Sistema di controllo e gestione della potenza dei generatori in cascata **(max 9 per il solo controllo elettronico)**
- Possibilità di gestire completamente la centralina da remoto o via web, utilizzando il kit per la telegestione.
- Possibilità di intervenire su tutti i parametri e a tutti i livelli, per una customizzazione precisa della gestione generatori/impianto a garanzia di massima efficienza e comfort.
- Controllo dei generatori in base alla differenza di temperatura tra set impostato e valore rilevato sull'impianto (equilibratore di portata/scambiatore a piastre) dalla sonda.
- Gestione carico bollitore A.C.S., di tipo standard o Solare con doppio scambiatore (uscite e ingressi dedicati).
- Gestione completa dell'integrazione di energia rinnovabile (Solare Termico) sulla produzione dell'A.C.S. (uscite e ingressi dedicati).
- Gestione completa di max tre zone impianto, di cui max 2 miscelate, sempre disponibili, con possibilità di controllo ambiente per ognuna, attraverso cronotermostato (opzionale)

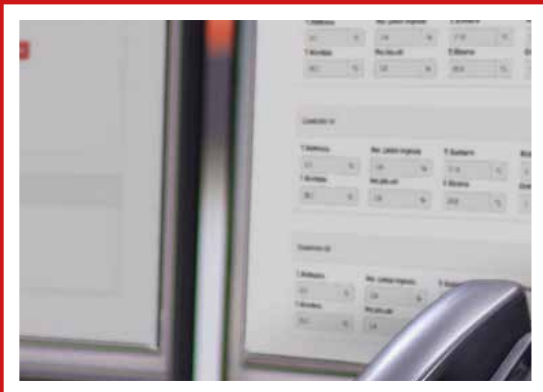

## TELEGESTIONE

Italtherm ha implementato **un servizio di telegestione degli impianti centralizzati**, un controllo remoto completo web-based che consente un monitoraggio costante e l'intervento tempestivo da qualsiasi luogo.

Disponibile in versione GSM con SIM ottimizzata inclusa e versione LAN (rete locale), è necessario l'abbinamento alla Centralina di cascata.



**Modulo di connessione, Web Control GSM**, 4 mesi di "abbonamento Telegestione"  
**INCLUSI**



**Modulo di connessione, Web Control LAN**, 4 mesi di "abbonamento Telegestione"  
**INCLUSI**



### WEB CONTROL CARD

- Rinnovo abbonamento telegestione
- 1 anno di rinnovo abbonamento per GSM
- 2 anni di rinnovo abbonamento per LAN



TIME POWER

CALDAIA A CONDENSAZIONE  
DI ALTA POTENZA **MURALE**

---



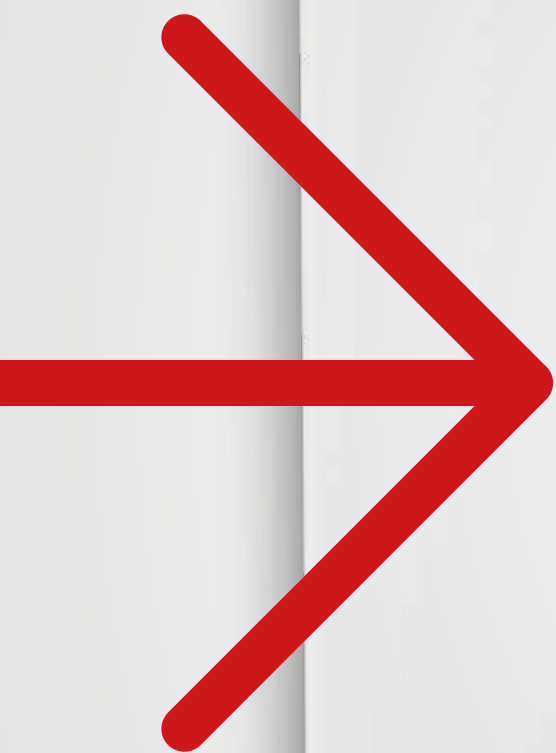

ITALTHERM

Control panel details:

- Left side: 4 buttons (top to bottom: +, -, up arrow, down arrow)
- Right side: 4 buttons (top to bottom: +, -, up arrow, down arrow)
- Bottom row: info, reset, power, plus
- Display: JIP: 65, 33.3, 0.3, 0.3

# TIME POWER

## Modulazione, potenza e controllo per il massimo risparmio energetico.



potenza



modulazione



elettronica  
evoluta



configurazione  
in cascata





**Le caldaie a condensazione di alta potenza Time Power rappresentano la scelta ideale per impianti centralizzati, sostituzioni di centrali termiche e riqualificazione energetica degli edifici esistenti.**

Time Power offre tecnologia a condensazione con alti rendimenti, ampio range di modulazione (fino ad 1:10), dotata di scambiatori in acciaio inox di elevata qualità e di bruciatori a bassissime emissioni inquinanti (classe 6 NOx) con una geometria che garantisce elevata stabilità di fiamma anche a potenze di riscaldamento ridotte.

Disponibile in potenze da 35 a 160 kW, dispone di un un esaustivo catalogo di accessori per il completamento ottimale della centrale termica: dispositivi INAIL, valvola di intercettazione combustibile (V.I.C.), kit separatori per microbolle e microimpurità e separatori idraulici (equilibratori e scambiatori a piastre).

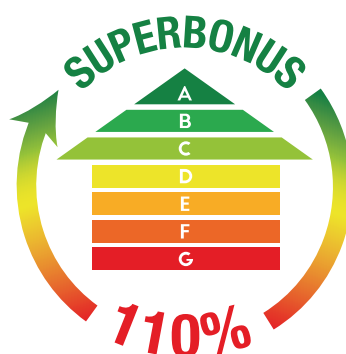



# TIME POWER

## La centrale termica efficiente, flessibile e compatta

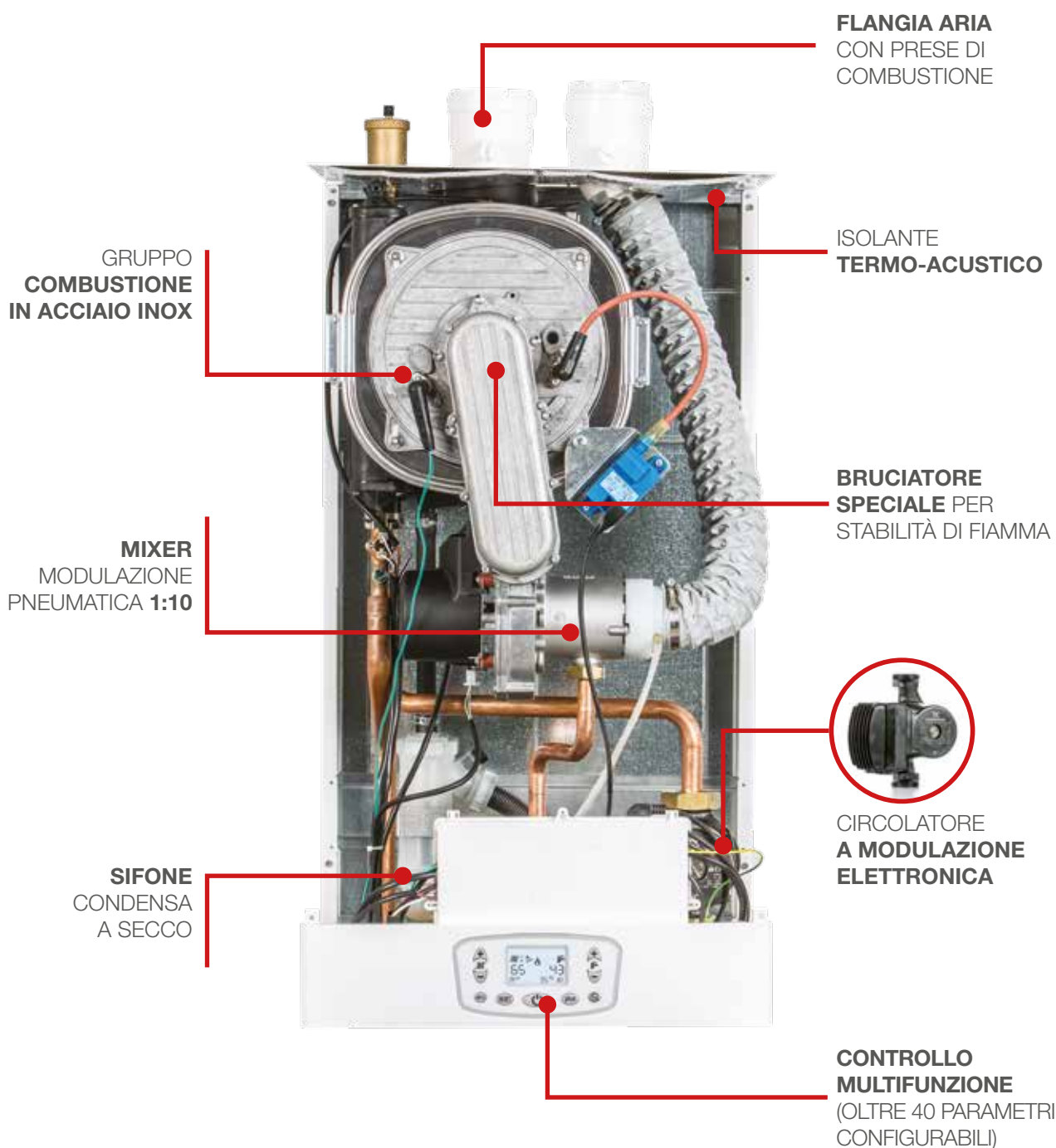

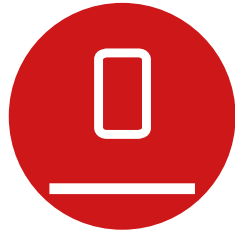

## CARATTERISTICHE TECNICHE

**Modulo termico a condensazione per riscaldamento con predisposizione elettrica per l'abbinamento di un bollitore remoto, ideale per impianti misti** (alta/bassa temperatura). Si contraddistingue per le dimensioni contenute e per l'elettronica evoluta.

- Certificato INAIL come generatore modulare, fino a 4 moduli
- Gruppo di combustione in acciaio inox
- Bruciatore speciale a profilo ottimizzato per una combustione perfetta ed una stabilità di fiamma anche a basse potenze
- L'alto rapporto di modulazione 1:10 (1:6 per mod. 160 K) consente di adattarsi all'effettivo fabbisogno termico dell'edificio, riducendo il numero di accensioni e spegnimenti e di conseguenza diminuendo drasticamente il consumo di gas e le emissioni inquinanti (Classe 6 NOx)
- Bassissime emissioni inquinanti (Classe 6 NOx )
- Funzionamento a Metano e GPL
- Dispositivo antigelo con sonda elettronica sul riscaldamento
- Funzione antigelo evoluta anche in mancanza di gas, con attivazione del circolatore
- La pompa di circolazione modulante con degasatore incorporato ottimizza la potenza elettrica assorbita in funzione della richiesta termica dell'impianto, o del  $\Delta t^\circ$  tra mandata e ritorno, ottenendo sensibili miglioramenti del rendimento complessivo del generatore termico.



# TIME POWER

## Configurazione singola



**POTENZE**  
35 kW - 160 kW

**MODULAZIONE**  
fino a 1:10

### SEPARATORI IDRAULICI



EQUILIBRATORE ORIZZONTALE	Attacchi
MANDATA E RITORNO CALDAIA	1" 1/4
MANDATA E RITORNO IMPIANTO	2"
PIEDE DI APPOGGIO (160K)	1" 1/4

SCAMBIATORI A PIASTRE SALDOBRSATI	
Potenza (kW)	Attacchi
55	1"
68	1"
89	1"
114	1"
180	2"

SCAMBIATORI A PIASTRE ISPEZIONABILI	
Potenza (kW)	Attacchi
68	1" 1/4
90	1" 1/4
115	1" 1/4
145	1" 1/4

# TIME POWER

## Cascata in linea



**POTENZE**  
95 kW - 300 kW

**MODULAZIONE**  
fino a 1:24

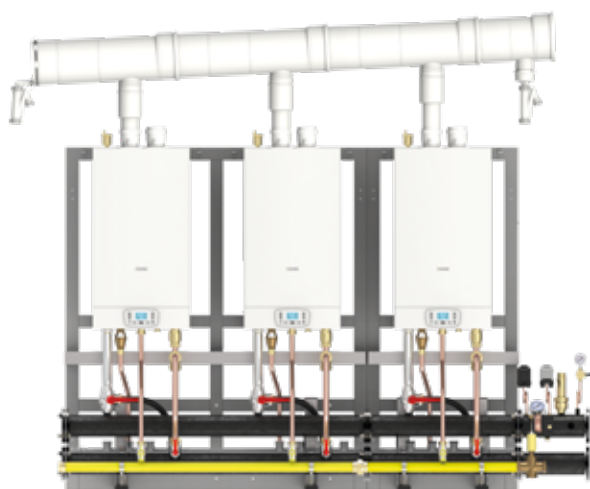

**POTENZE**  
143 kW - 450 kW

**MODULAZIONE**  
fino a 1:40

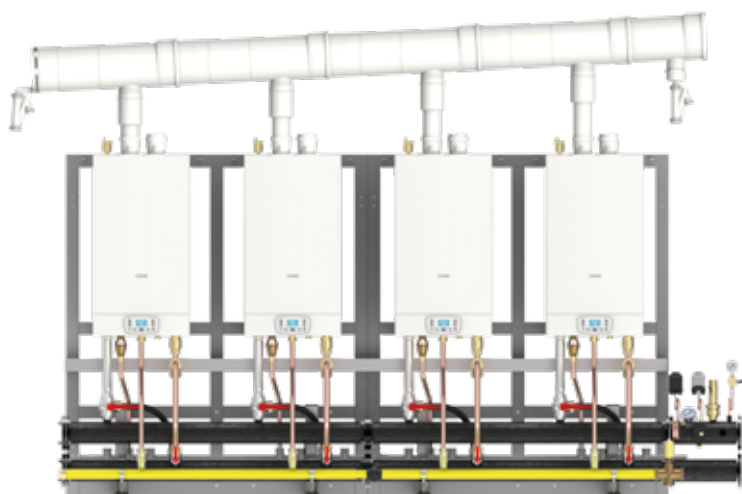

**POTENZE**  
190 kW - 432 kW

**MODULAZIONE**  
fino a 1:47



# TIME POWER

## Cascata Fronte-Retro



**POTENZE**  
95 kW - 300 kW

**MODULAZIONE**  
fino a 1:24



**POTENZE**  
143 kW - 450 kW

**MODULAZIONE**  
fino a 1:40



**POTENZE**  
190 kW - 600 kW

**MODULAZIONE**  
fino a 1:49



**POTENZE**  
624 kW - 750 kW

**MODULAZIONE**  
fino a 1:65



**POTENZE**  
774 kW - 900 kW

**MODULAZIONE**  
fino a 1:78

# TIME POWER

## Separatori idraulici (fino a 450 kW)

### EQUILIBRATORE

Si utilizza quando le portate dell'impianto sono superiori a quelle raggiungibili dalla caldaia ed il suo dimensionamento deve tenere in considerazione la velocità media del fluido sia all'interno del corpo principale che sugli attacchi di collegamento.



**KIT EQUILIBRATORE + KIT TUBI**

	Attacchi (DN)	Portata Max (mc/h)
< 280 kW	65	18
> 280 kW	100	30

**KIT EQUILIBRATORE + DEFANGATORE + KIT TUBI**

	Attacchi (DN)	Portata Max (mc/h)
< 280 kW	65	18
> 280 kW	100	30

### SCAMBIATORI SALDOBRSATI

Completi di isolamento, grazie alla compattezza e alla flessibilità installativa, permettono la salvaguardia del corpo caldaia e la durezza del generatore. Il particolare design delle piastre permette di ottenere elevate prestazioni in termini di scambio termico e ridotte perdite di carico.



Potenza	Attacchi	T° primario/secondario	CIRCOLATORE PRIMARIO		CIRCOLATORE SECONDARIO	
			Portata m³/h	Perdite carico kPa	Portata m³/h	Perdite di carico kPa
180 kW	2" G	80-60 / 70-55°C	7.91	14.6	10.51	24
322 kW			14.15	15.8	18.8	27.2
412 kW			18.1	14.3	24.06	25
501 kW			22.01	16	29.25	28

TIME POWER **FLOOR**

CALDAIA A CONDENSAZIONE  
DI ALTA POTENZA  
**A BASAMENTO**

---

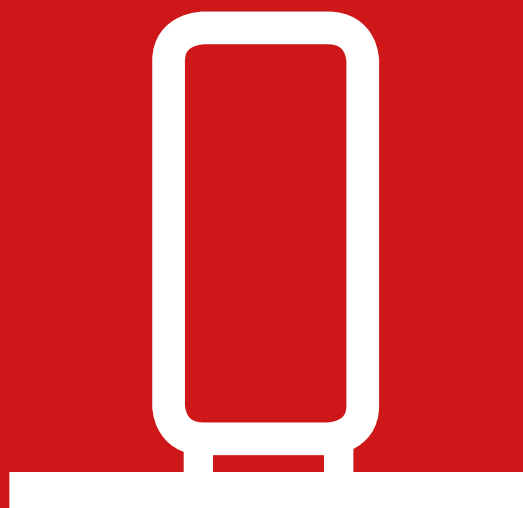



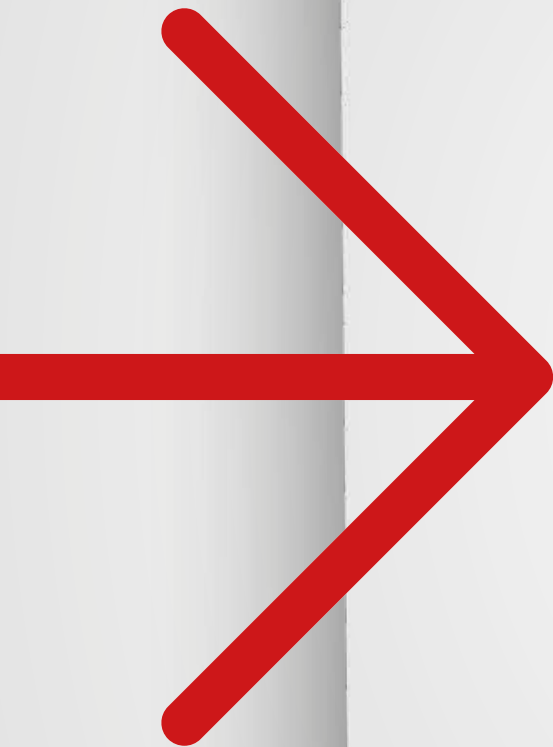

# TIME POWER **FLOOR**

**Modulo termico con collettori integrati:  
la soluzione ideale  
per velocizzare l'installazione.**



potenza



modulazione



installazione  
rapida



configurazione  
in cascata





**Time Power Floor è il modulo termico per centrale termica più compatto e flessibile del mercato.**

Grazie ai collettori idraulici e gas premontati rappresenta la soluzione ideale per agevolare il collegamento in cascata delle caldaie, riducendo notevolmente i tempi d'installazione. La larghezza di 55 cm inoltre favorisce l'accesso all'interno dei locali tecnici.

Lo sviluppo modulare (fino a 4), **consente di realizzare una centrale termica in spazi contenuti**, contribuendo ad innalzare la classe energetica dell'immobile nelle nuove costruzioni e rendendo competitiva la proposta nelle riqualificazioni di centrali termiche esistenti: **la soluzione ottimale per la sostituzione di generatori a basamento obsoleti.**

Disponibile in potenze da 90 a 160 kW, dispone di un esaustivo catalogo di accessori e di separatori idraulici per il completamento ottimale della centrale termica.

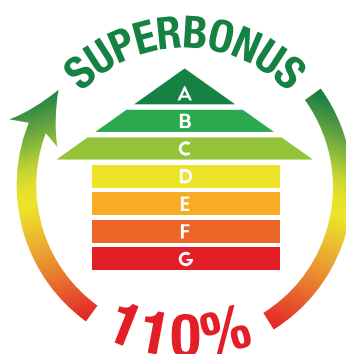



# TIME POWER FLOOR

## Massima accessibilità dei componenti

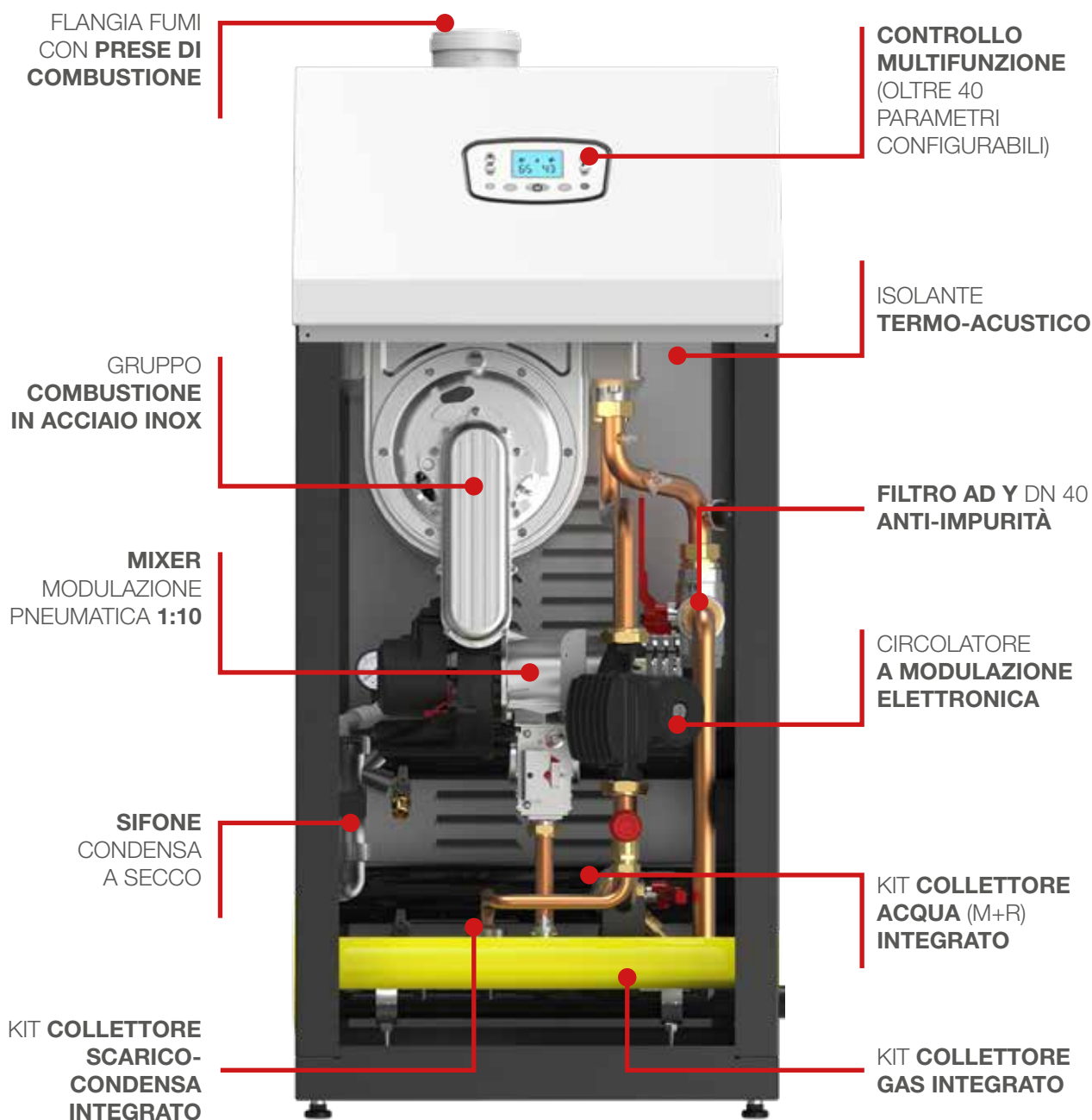



## CARATTERISTICHE TECNICHE

### **Modulo termico pre-assemblato a condensazione ad alta potenza ideale per impianti termici ad uso civile**

- Certificato INAIL come generatore modulare, fino a 4 moduli
- Minime dimensioni di ingombro: LxHxP 555x885x1220 mm
- Collettori idraulici e gas premontati per agevolare il collegamento in cascata delle caldaie
- Bruciatore speciale a profilo ottimizzato per una combustione perfetta ed una stabilità di fiamma anche a basse potenze
- L'alto rapporto di modulazione 1:10 (1:6 per mod. 160 K) consente di adattarsi all'effettivo fabbisogno termico dell'abitazione, riducendo il numero di accensioni e spegnimenti e di conseguenza diminuendo drasticamente il consumo di gas e le emissioni inquinanti (Classe 6 NOx)
- La pompa di circolazione modulante con degasatore incorporato ottimizza la potenza elettrica assorbita in funzione della richiesta termica dell'impianto, o del  $\Delta t^\circ$  tra mandata e ritorno, ottenendo sensibili miglioramenti del rendimento complessivo del generatore termico.
- Funzionamento a Metano e GPL
- Dispositivo antigelo con sonda elettronica sul riscaldamento
- Funzione antigelo evoluta, anche in mancanza gas con attivazione del circolatore
- Pannelli fonoassorbenti per garantire un'elevata silenziosità di funzionamento



# TIME POWER FLOOR

## Configurazioni



**POTENZE**  
95 kW - 160 kW

**MODULAZIONE**  
fino a 1:10



**POTENZE**  
170 kW - 300 kW

**MODULAZIONE**  
fino a 1:24



**POTENZE**  
255 kW - 450 kW

**MODULAZIONE**  
fino a 1:40



**POTENZE**  
340 kW - 432 kW

**MODULAZIONE**  
fino a 1:45

# TIME POWER FLOOR

## Separatori idraulici

### EQUILIBRATORE

Si utilizza quando le portate dell'impianto sono superiori a quelle raggiungibili dalla caldaia ed il suo dimensionamento deve tenere in considerazione la velocità media del fluido sia all'interno del corpo principale che sugli attacchi di collegamento.



**KIT EQUILIBRATORE + KIT TUBI**

	Attacchi (DN)	Portata Max (mc/h)
< 280 kW	65	18
> 280 kW	100	30

**KIT EQUILIBRATORE + DEFANGATORE + KIT TUBI**

	Attacchi (DN)	Portata Max (mc/h)
< 280 kW	65	18
> 280 kW	100	30

### SCAMBIATORI SALDOBRSATI

Completati di isolamento, grazie alla compattezza e alla flessibilità installativa, permettono la salvaguardia del corpo caldaia e la durezza del generatore. Il particolare design delle piastre permette di ottenere elevate prestazioni in termini di scambio termico e ridotte perdite di carico.



Potenza	Attacchi	T° primario/secondario	CIRCOLATORE PRIMARIO		CIRCOLATORE SECONDARIO	
			Portata m³/h	Perdite carico kPa	Portata m³/h	Perdite di carico kPa
180 kW	2" G	80-60 / 70-55°C	7.91	14.6	10.51	24
322 kW			14.15	15.8	18.8	27.2
412 kW			18.1	14.3	24.06	25
501 kW			22.01	16	29.25	28

TIME POWER **BOX**

CALDAIA A CONDENSAZIONE  
DI ALTA POTENZA  
**DA ESTERNO**

---





ITALTHERM

ITALTHERM



## TIME POWER **BOX**

**Box modulare: la soluzione ideale  
per trasferire la centrale termica  
all'esterno.**



potenza



modulazione



da esterno



configurazione  
in cascata



**Il sistema a box modulare è stato pensato per agevolare la riqualificazione di centrali termiche in contesti difficili** dove il costo dell'adeguamento dei siti installativi è importante o l'intervento non possibile. Infatti **grazie ai box modulari autoportanti la centrale può essere posizionata sul tetto, al centro di uno spazio aperto oppure in appoggio ad una parete esterna.**

Può essere installata singolarmente o in cascata fino a 450 kW, con modulazione fino a 1:47.

All'interno del box ogni generatore murale a condensazione modello Time Power viene installato con il proprio kit INAIL, in modo da garantire la massima sicurezza nelle configurazioni dei generatori installati, singoli o in cascata.

Disponibile in potenze da 35 a 450 kW, dispone di un esaustivo catalogo di accessori e di separatori idraulici per il completamento ottimale della centrale termica.

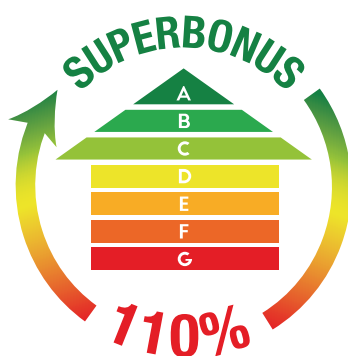

# TIME POWER **BOX**

**Box modulare: la soluzione ideale per trasferire la centrale termica all'esterno.**

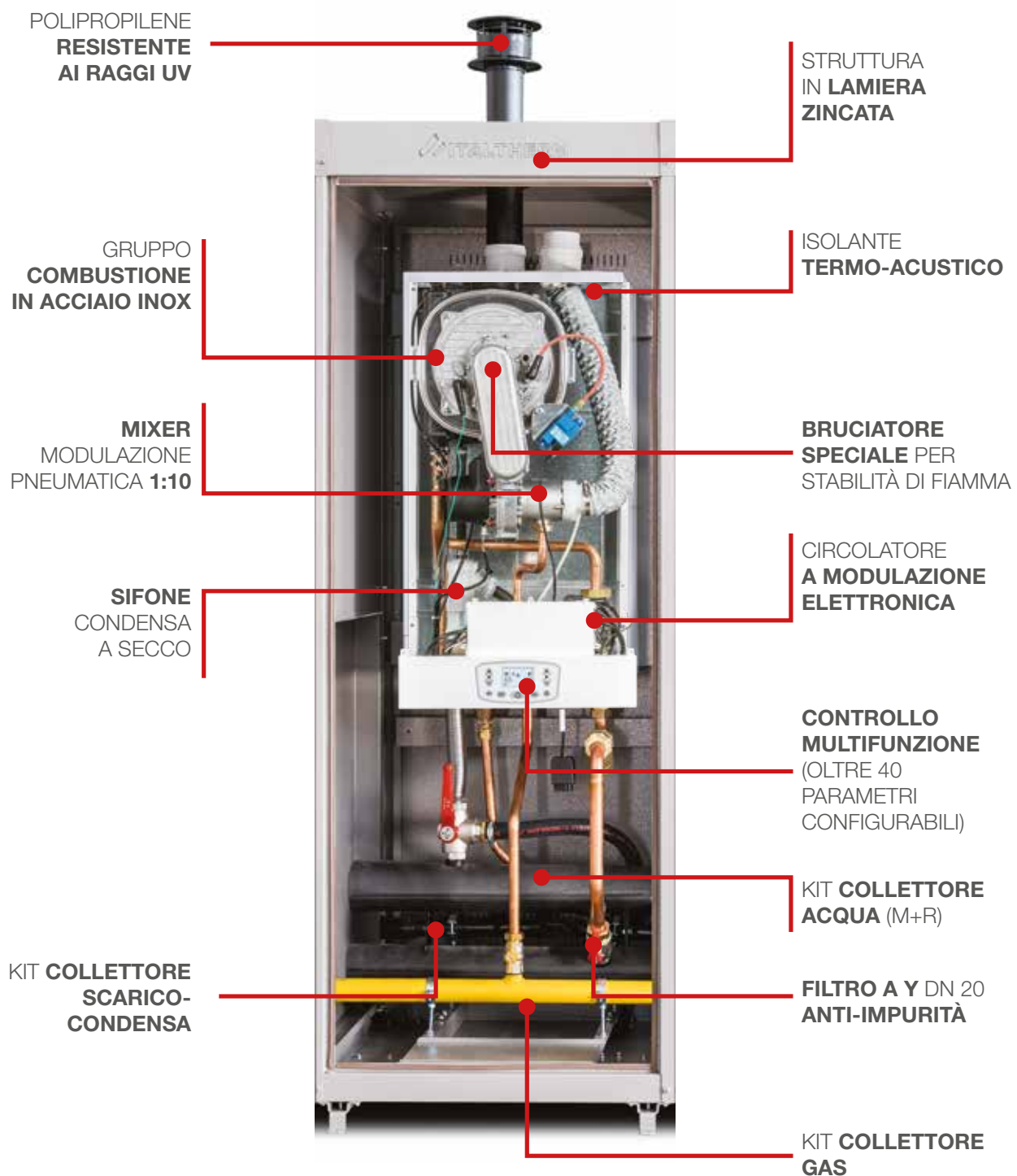



## CARATTERISTICHE TECNICHE

**Tutti i modelli della gamma Time Power sono previsti per essere installati in armadio tecnico predisposto per installazione all'esterno**

- Armadio tecnico di contenimento in lamiera zincata di alta qualità con pannelli laterali completi di preforature per il collegamento all'impianto termico e alla linea gas a destra o a sinistra.
- Terminale di scarico fumi in polipropilene resistente ai raggi UV
- Di semplice e veloce assemblaggio, riduce notevolmente i tempi di installazione della cascata.
- Dimensioni estremamente compatte: occupa solo 0,64 mq.
- Struttura interna predisposta per il supporto della caldaia e di tutti i componenti del sistema in cascata.
- Anta frontale apribile a 180° con serratura e removibile con cerniere a sgancio rapido.
- Griglie di areazione con sistema anti-infiltrazione d'acqua garantiscono sicurezza e durabilità.
- Copertura superiore inclinata, per evitare il ristagno di acqua o depositi di foggliame.
- Piedini regolabili e con sistema di fissaggio al suolo, per una maggiore stabilità.

# TIME POWER **BOX**

## Configurazioni



**POTENZE**  
35 kW - 160 kW

**MODULAZIONE**  
fino a 1:10



**POTENZE**  
95 kW - 300 kW

**MODULAZIONE**  
fino a 1:24



**POTENZE**  
143 kW - 450 kW

**MODULAZIONE**  
fino a 1:40



**POTENZE**  
190 kW - 432 kW

**MODULAZIONE**  
fino a 1:45

# TIME POWER BOX

## Separatori idraulici

Anche Time Power Box può essere abbinata ai separatori idraulici, ma alloggiati all'interno di armadi di servizio.

### SINGOLA



**CON  
EQUILIBRATORE**  
**POTENZA MAX**  
50 kW - 115 kW



**CON  
SCAMBIATORE**  
**POTENZA MAX**  
50 kW - 160 kW

### CASCATA

#### EQUILIBRATORE

Si utilizza quando le portate dell'impianto sono superiori a quelle raggiungibili dalla caldaia ed il suo dimensionamento deve tenere in considerazione la velocità media del fluido sia all'interno del corpo principale che sugli attacchi di collegamento.



Equilibratore  
+ kit INAIL



Equilibratore  
+ Defangatore  
+ kit INAIL



Equilibratore  
+ Circolatore  
+ kit INAIL



Equilibratore  
+ Defangatore  
+ Circolatore + kit INAIL

#### SCAMBIATORI SALDOBRSATI

Le configurazioni in box esterno possono essere abbinare agli stessi kit scambiatori a piastre previsti per le installazioni da interno con 2 kit distinti per il collegamento verso destra o verso sinistra.

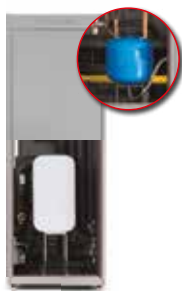

Scambiatore  
+ kit INAIL

SCAMBIATORE SALDOBRSATO			CIRCOLATORE PRIMARIO		CIRCOLATORE SECONDARIO	
Potenza	Attacchi	T° primario/secondario	Portata m³/h	Perdite di carico kPa	Portata m³/h	Perdite di carico kPa
180 kW	2" G	80-60 / 70-55°C	7.91	14.6	10.51	24
322 kW			14.15	15.8	18.8	27.2
412 kW			18.1	14.3	24.06	25
501 kW			22.01	16	29.25	28
CIRCOLATORE GRUNDFOS						
Prevalenza max			15 m (con 15 m³/h di portata residua)			
Portata max			55 m³/h (con 3 m di prevalenza residua)			



Scambiatore  
+ Circolatore  
+ kit INAIL

- DIMENSIONI
- SCHEMI D'IMPIANTO

- 
- PREVALENZE CIRCOLATORI
  - DATI TECNICI



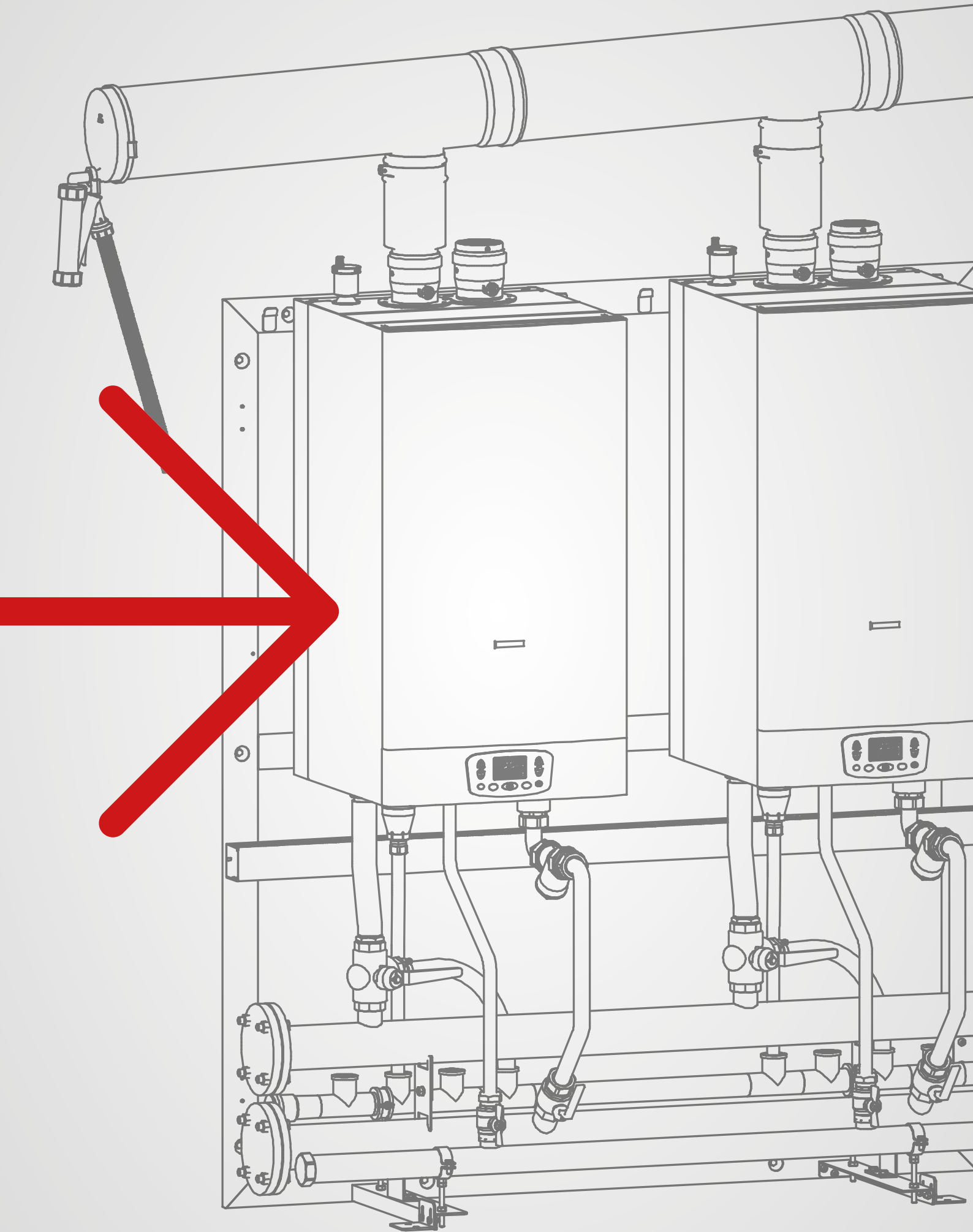

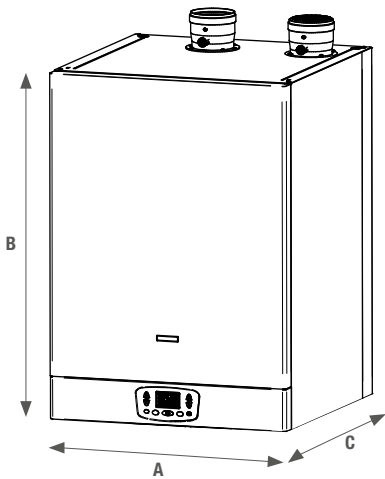

Configurazioni	A	B	C
35 kW 50 K-SP	450	837	475
47,5 kW 50 K			
63 kW 70 K			
85 kW 90 K	600	837	615
108 kW 115 K			
108 kW 160 K-SP	600	837	725
150 kW 160 K			

**CON EQUILIBRATORE**

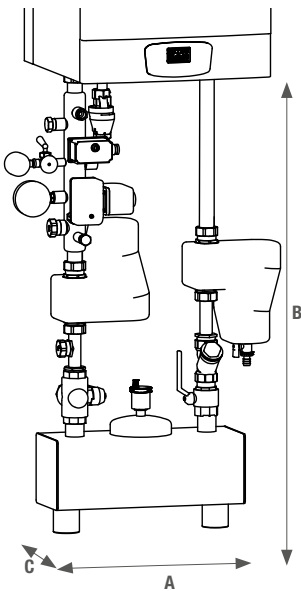

Configurazioni	A	B	C
35 kW 50 K-SP	653	1064	307
47,5 kW 50 K			
63 kW 70 K			
85 kW 90 K			
108 kW 115 K			

Configurazioni	D	E	F
35 kW 50 K-SP	547	726	712
47,5 kW 50 K			
63 kW 70 K			
85 kW 90 K			
108 kW 115 K			

**CON SCAMBIATORE**

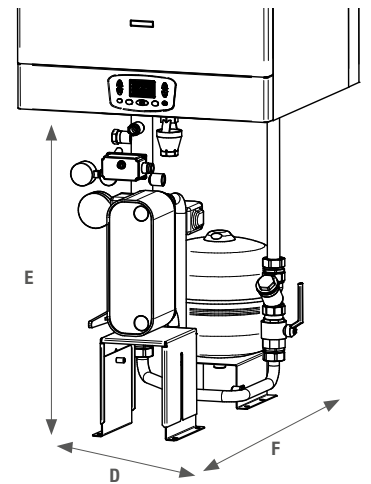

**CON EQUILIBRATORE**

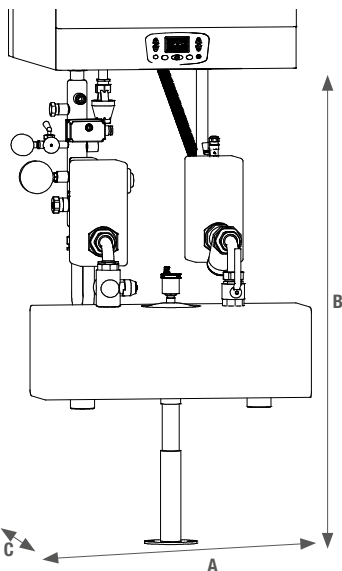

Configurazioni	A	B	C
108 kW 160 K-SP	670	1182	622
150 kW 160 K			

Configurazioni	D	E	F
108 kW 160 K-SP	547	1176	715
150 kW 160 K			

**CON SCAMBIATORE**

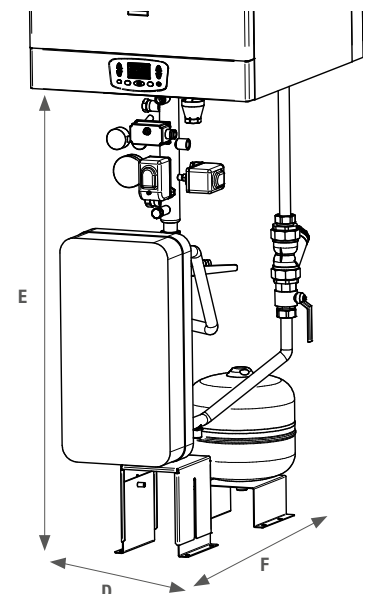

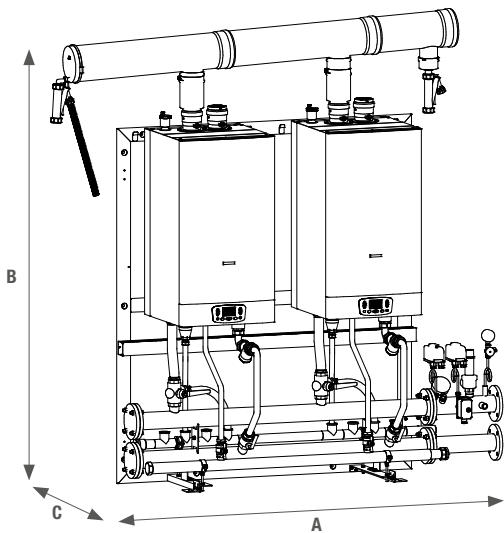

	Configurazioni	A	B	C
95 kW	50 K + 50 K	2104	2052	493
111 kW	50 K + 70 K			
126 kW	70 K + 70 K			
170 kW	90 K + 90 K	2104	2086	632
193 kW	90 K + 115 K			
216 kW	115 K + 115 K	2104	2086	740
235 kW	160 K + 90 K			
258 kW	160 K + 115 K			
300 kW	160 K + 160 K	2108	2144	740

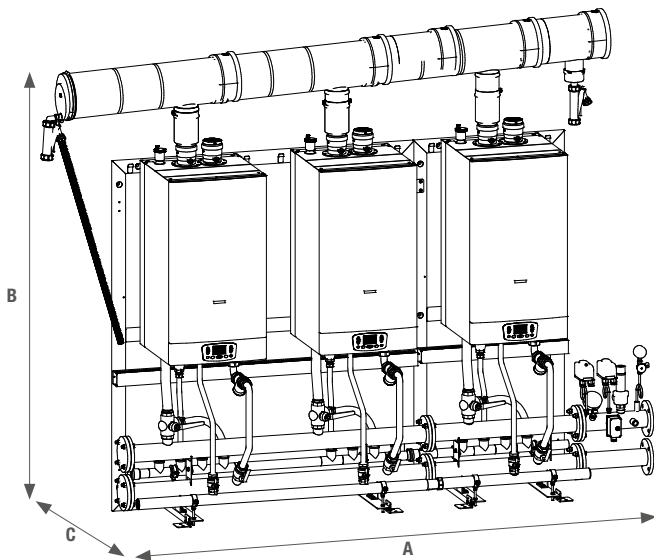

	Configurazioni	A	B	C
143 kW	50 K + 50 K + 50 K	2800	2082	494
158 kW	50 K + 50 K + 70 K			
174 kW	50 K + 70 K + 70 K	2804	2116	494
189 kW	70 K + 70 K + 70 K			
255 kW	90 K + 90 K + 90 K	2804	2116	632
278 kW	90 K + 90 K + 115 K			
301 kW	90 K + 115 K + 115 K	2808	2174	632
320 kW	160 K + 90 K + 90 K			
324 kW	115 K + 115 K + 115 K	2808	2174	740
343 kW	160 K + 115 K + 90 K			
366 kW	160 K + 115 K + 115 K			
385 kW	160 K + 160 K + 90 K	2808	2174	740
408 kW	160 K + 160 K + 115 K			
450 kW	160 K + 160 K + 160 K			

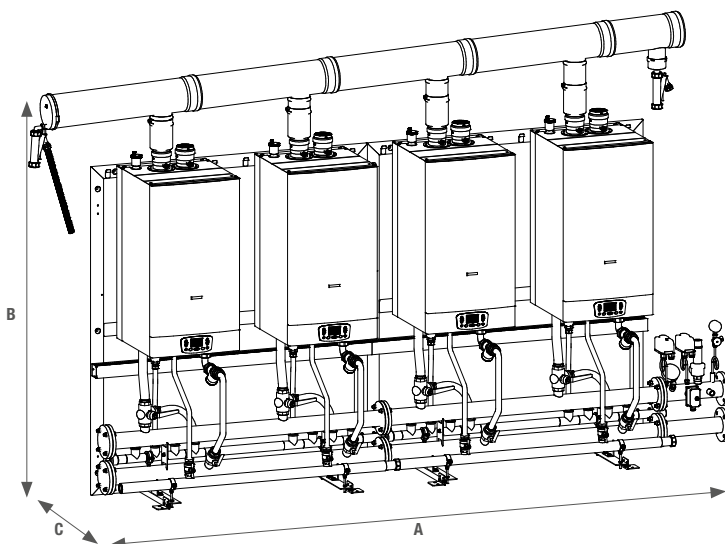

	Configurazioni	A	B	C
190 kW	50 K + 50 K + 50 K + 50 K	3504	2146	494
206 kW	50 K + 50 K + 50 K + 70 K			
221 kW	50 K + 50 K + 70 K + 70 K			
237 kW	50 K + 70 K + 70 K + 70 K			
252 kW	70 K + 70 K + 70 K + 70 K	3508	2220	632
340 kW	90 K + 90 K + 90 K + 90 K			
363 kW	90 K + 90 K + 90 K + 115 K	3508	2220	740
386 kW	90 K + 90 K + 115 K + 115 K			
405 kW	160 K + 90 K + 90 K + 90 K			
409 kW	115 K + 115 K + 115 K + 90 K	3508	2220	632
428 kW	160 K + 115 K + 90 K + 90 K			
432 kW	115 K + 115 K + 115 K + 115 K			632

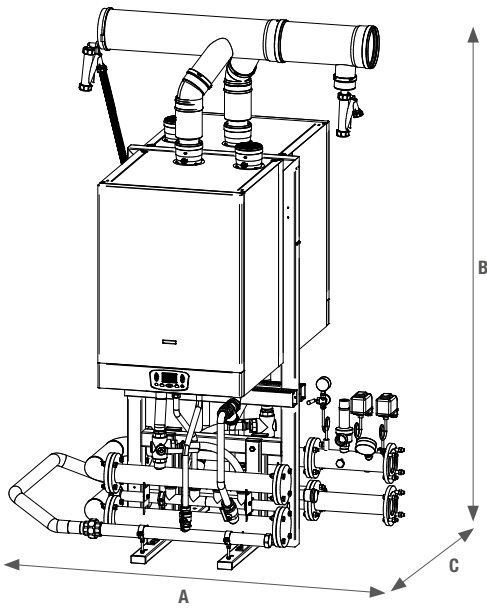

	Configurazioni	A	B	C
95 kW	50 K + 50 K	1448	2215	1010
111 kW	50 K + 70 K			
126 kW	70 K + 70 K			
170 kW	90 K + 90 K			1280
193 kW	90 K + 115 K			
216 kW	115 K + 115 K			1390
235 kW	160 K + 90 K			
258 kW	160 K + 115 K			
300 kW	160 K + 160 K	1448	2215	1500

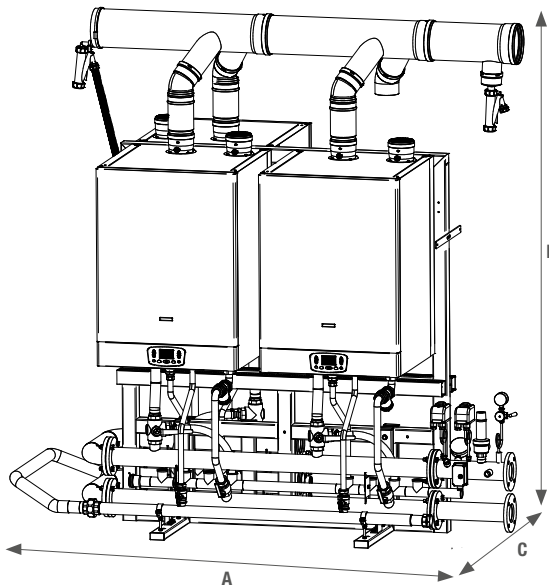

	Configurazioni	A	B	C
143 kW	50 K + 50 K + 50 K	2148	2245	1010
158 kW	50 K + 50 K + 70 K			
174 kW	50 K + 70 K + 70 K			
189 kW	70 K + 70 K + 70 K			1280
255 kW	90 K + 90 K + 90 K			
278 kW	90 K + 90 K + 115 K			1390
301 kW	90 K + 115 K + 115 K			
320 kW	160 K + 90 K + 90 K			1280
324 kW	115 K + 115 K + 115 K			
343 kW	160 K + 115 K + 90 K			1390
366 kW	160 K + 115 K + 115 K			
385 kW	160 K + 160 K + 90 K			1500
408 kW	160 K + 160 K + 115 K			
450 kW	160 K + 160 K + 160 K			

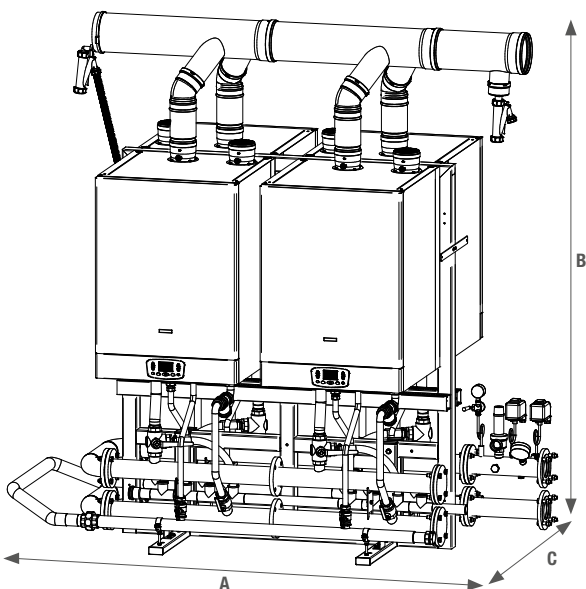

	Configurazioni	A	B	C
190 kW	50 K + 50 K + 50 K + 50 K	2148	2245	1010
206 kW	50 K + 50 K + 50 K + 70 K			
221 kW	50 K + 50 K + 70 K + 70 K			
237 kW	50 K + 70 K + 70 K + 70 K			1280
252 kW	70 K + 70 K + 70 K + 70 K			
340 kW	90 K + 90 K + 90 K + 90 K			1390
363 kW	90 K + 90 K + 90 K + 115 K			
386 kW	90 K + 90 K + 115 K + 115 K			1280
405 kW	160 K + 90 K + 90 K + 90 K			
409 kW	160 K + 115 K + 90 K + 90 K			1390
428 kW	115 K + 115 K + 115 K + 90 K			
432 kW	115 K + 115 K + 115 K + 115 K			1280

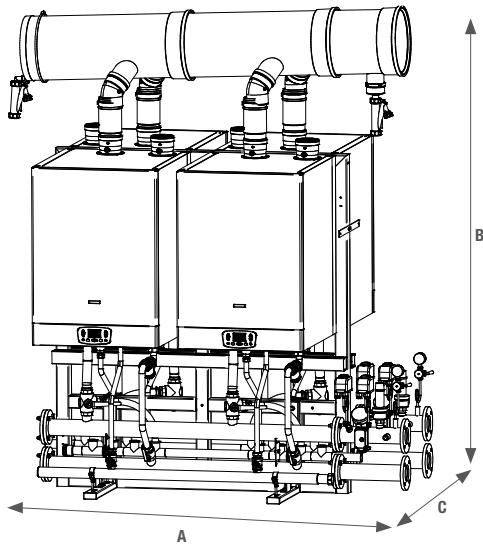

	Configurazioni	A	B	C
470 kW	115 K + 115 K + 160 K + 160 K	1960	2302	1500
535 kW	115 K + 160 K + 160 K + 160 K			
600 kW	160 K + 160 K + 160 K + 160 K			

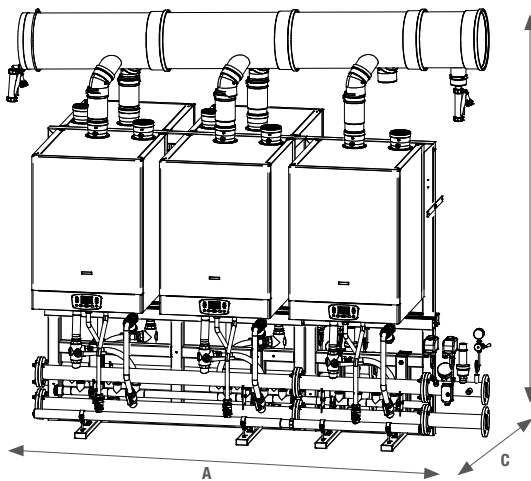

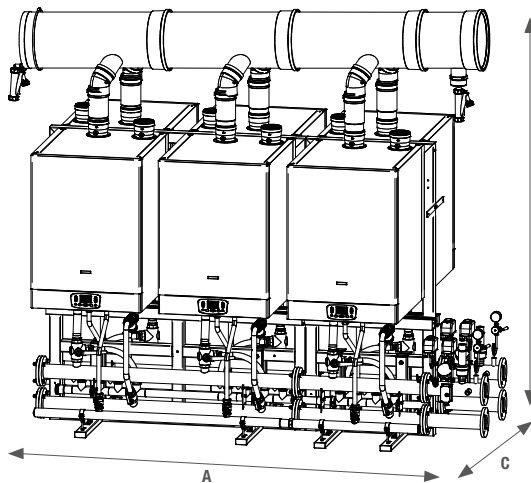

	Configurazioni	A	B	C
624 kW	160 K + 160 K + 115 K + 115 K + 115 K	2660	2333	1500
666 kW	160 K + 160 K + 160 K + 115 K + 115 K			
708 kW	160 K + 160 K + 160 K + 160 K + 115 K			
750 kW	160 K + 160 K + 160 K + 160 K + 160 K			



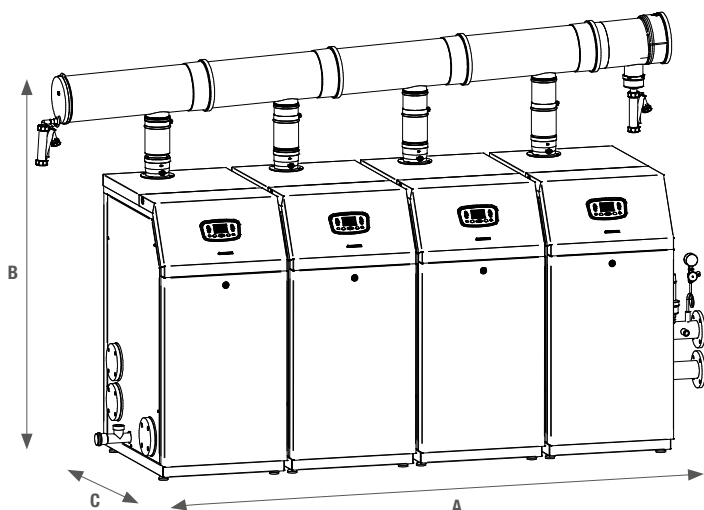
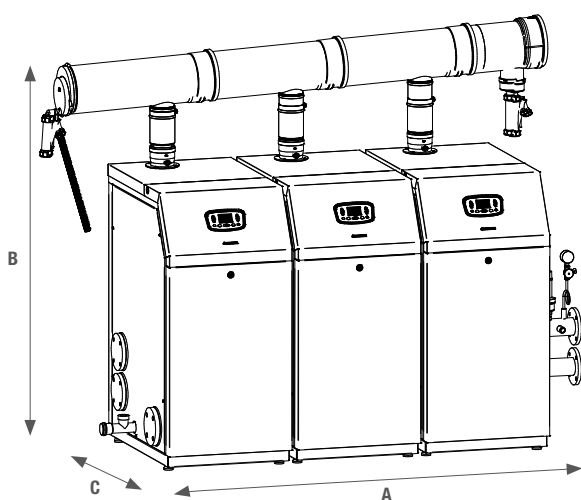
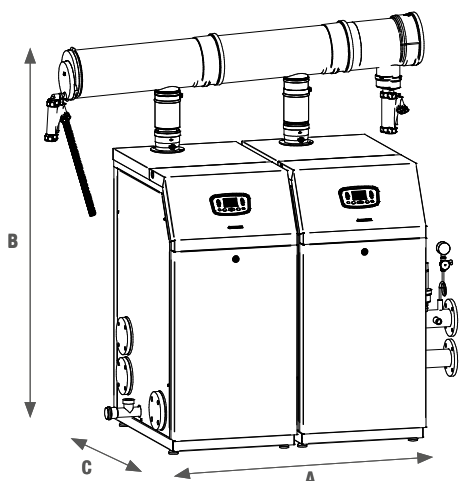
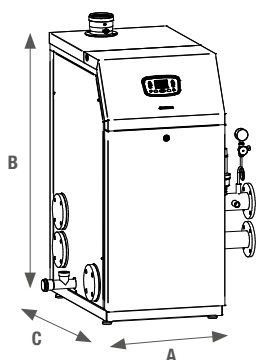

	Configurazioni	A	B	C
774 kW	160 K + 160 K + 160 K + 115 K + 115 K + 115 K	2660	2333	1500
816 kW	160 K + 160 K + 160 K + 160 K + 115 K + 115 K			
858 kW	160 K + 160 K + 160 K + 160 K + 160 K + 115 K			
900 kW	160 K + 160 K + 160 K + 160 K + 160 K + 160 K			



	Configurazioni	A	B	C
85 kW	90 K	1035	1296	885
115 kW	115 K			
150 kW	160 K			

	Configurazioni	A	B	C
170 kW	90 K + 90 K	1630	1690	885
193 kW	90 K + 115 K			
216 kW	115 K + 115 K			
235 kW	160 K + 90 K			
258 kW	160 K + 115 K			
300 kW	160 K + 160 K	1630	1750	885

	Configurazioni	A	B	C
255 kW	90 K + 90 K + 90 K	2214	1717	885
278 kW	90 K + 90 K + 115 K			
301 kW	90 K + 115 K + 115 K			
320 kW	160 K + 90 K + 90 K			
324 kW	115 K + 115 K + 115 K			
343 kW	160 K + 115 K + 90 K			
366 kW	160 K + 115 K + 115 K			
385 kW	160 K + 160 K + 90 K			
408 kW	160 K + 160 K + 115 K			
450 kW	160 K + 160 K + 160 K			

	Configurazioni	A	B	C
340 kW	90 K + 90 K + 90 K + 90 K	2780	1800	885
363 kW	90 K + 90 K + 90 K + 115 K			
386 kW	90 K + 90 K + 115 K + 115 K			
405 kW	160 K + 90 K + 90 K + 90 K			
409 kW	115 K + 115 K + 115 K + 90 K			
428 kW	160 K + 115 K + 90 K + 90 K			
432 kW	115 K + 115 K + 115 K + 115 K			

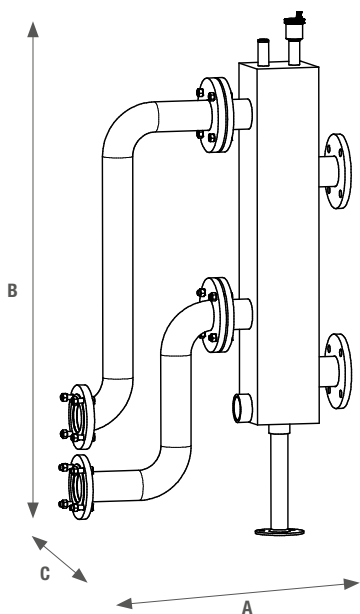

	A	B	C
<b>Kit Equilibratore &lt; 280 kW</b>	680	1300	185
Attacchi flangiati <b>DN65</b> portata massima 18 mc/h			
<b>Kit Equilibratore &gt; 280 kW</b>	740	1470	250
Attacchi flangiati <b>DN100</b> portata massima 30 mc/h			

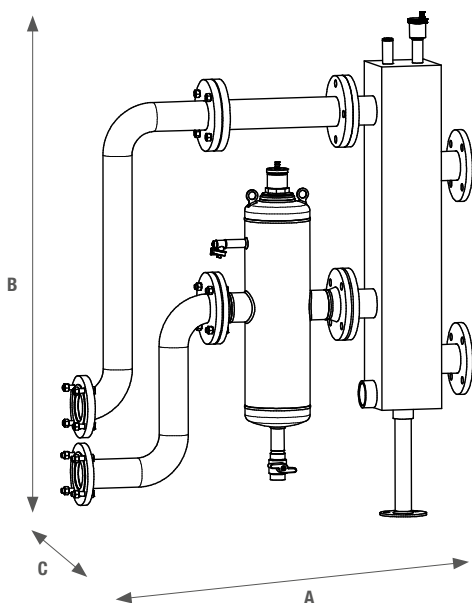

	A	B	C
<b>Kit Equilibratore + defangatore &lt; 280 kW</b>	1030	1300	185
Attacchi flangiati <b>DN65</b> portata massima 18 mc/h			
<b>Kit Equilibratore + defangatore &gt; 280 kW</b>	1210	1470	250
Attacchi flangiati <b>DN100</b> portata massima 30 mc/h			

**BASAMENTO**

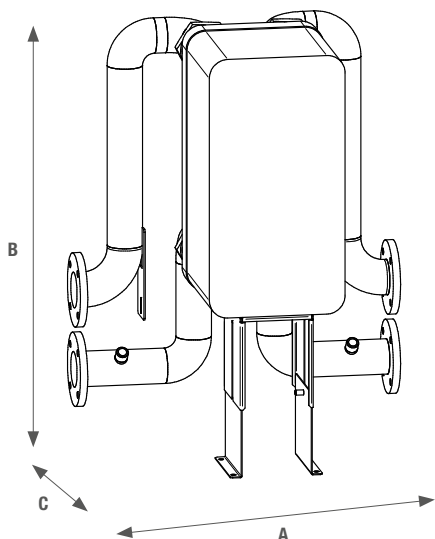

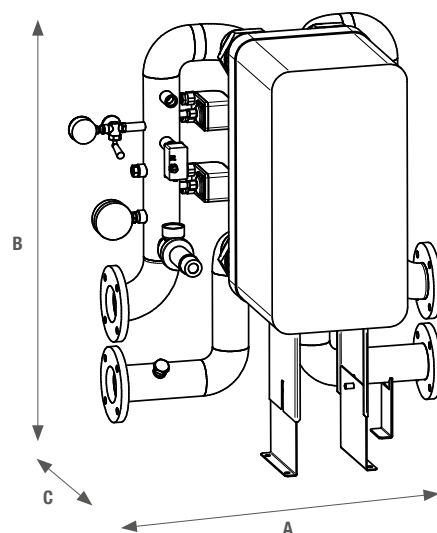

	A	B	C
<b>Kit scambiatore a piastre 180-412 kW</b>	786	927	560
<b>Kit scambiatore a piastre 501 kW</b>	786	927	610

**CASCATA LINEA, FRONTE-RETRO**

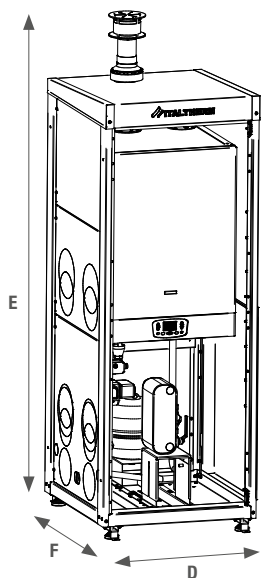

**CON SCAMBIATORE**



	Configurazioni	D	E	F
35 kW	50 K-SP	702	2242	810
47,5 kW	50 K			
63 kW	70 K			
85 kW	90 K			
108 kW	115 K			

	Configurazioni	A	B	C
108 kW	160 K-SP	702	2695	810
150 kW	160 K			

**CON SCAMBIATORE**

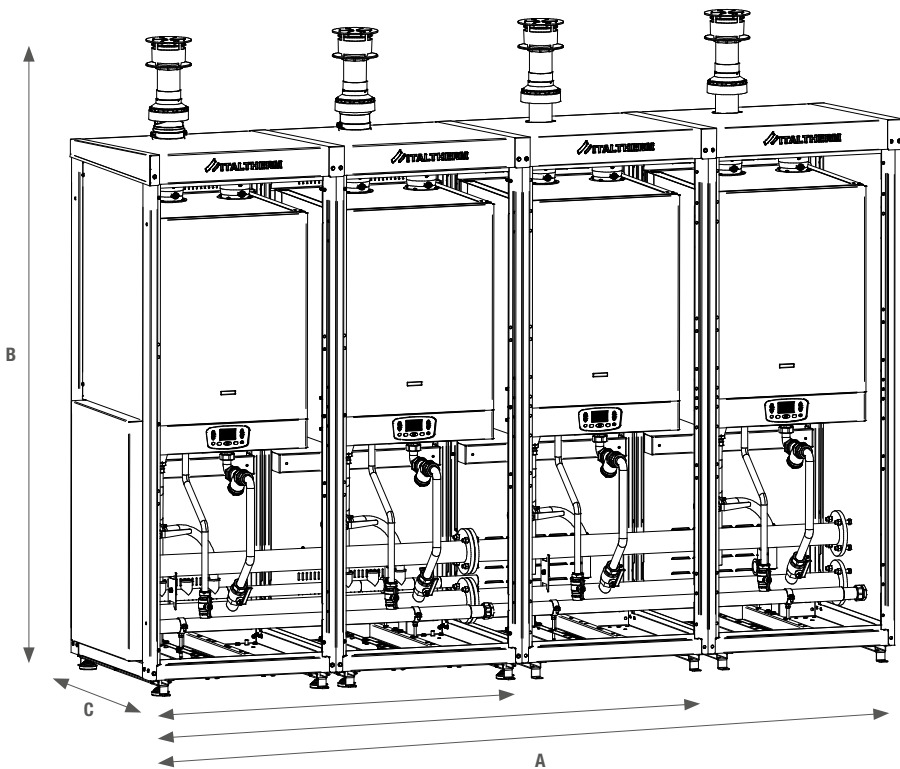
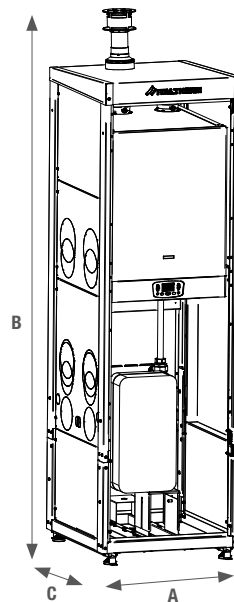

	A	B	C
2 BOX	1402	2242	810
3 BOX	2102	2242	810
4 BOX	2802	2242	810



**CON EQUILIBRATORE**

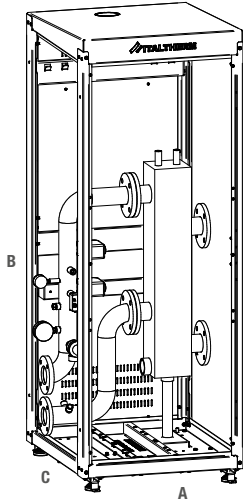

A	B	C
702	1925	810
A	B	C
1402	1925	810

**CON EQUILIBRATORE + DEFANGATORE**

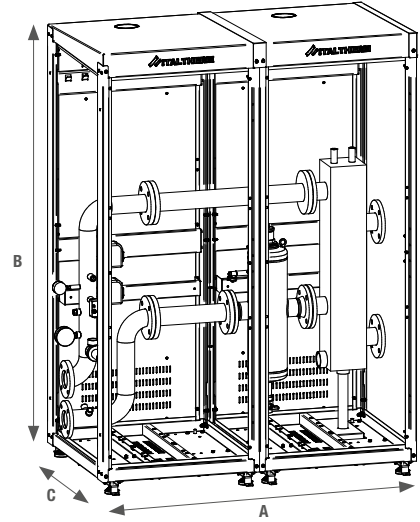

**CON EQUILIBRATORE + CIRCOLATORE**

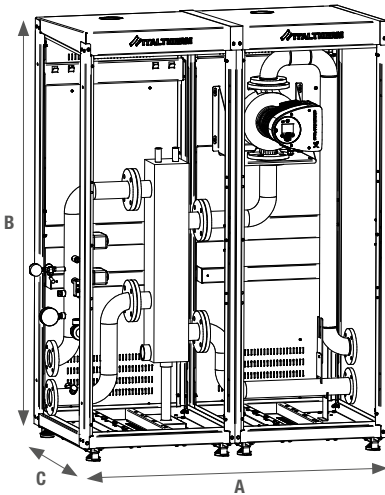

A	B	C
1402	1925	810
A	B	C
2102	1925	810

**CON EQUILIBRATORE + DEFANGATORE + CIRCOLATORE**

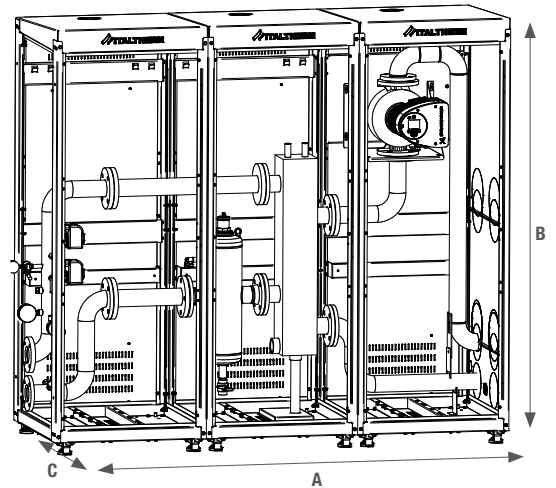

**CON SCAMBIATORE + CIRCOLATORE**

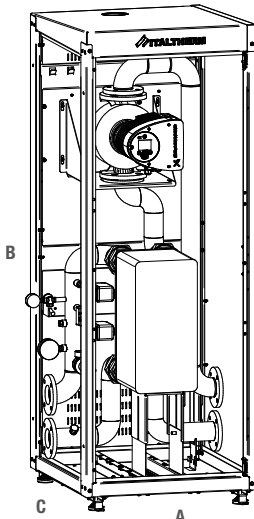

A	B	C
702	1925	810

**CON SCAMBIATORE**

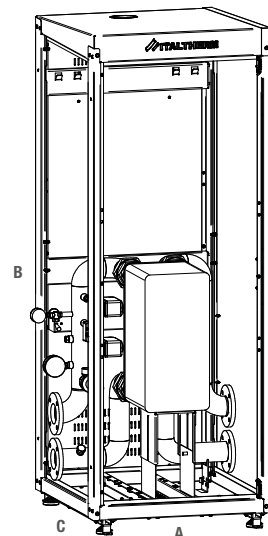

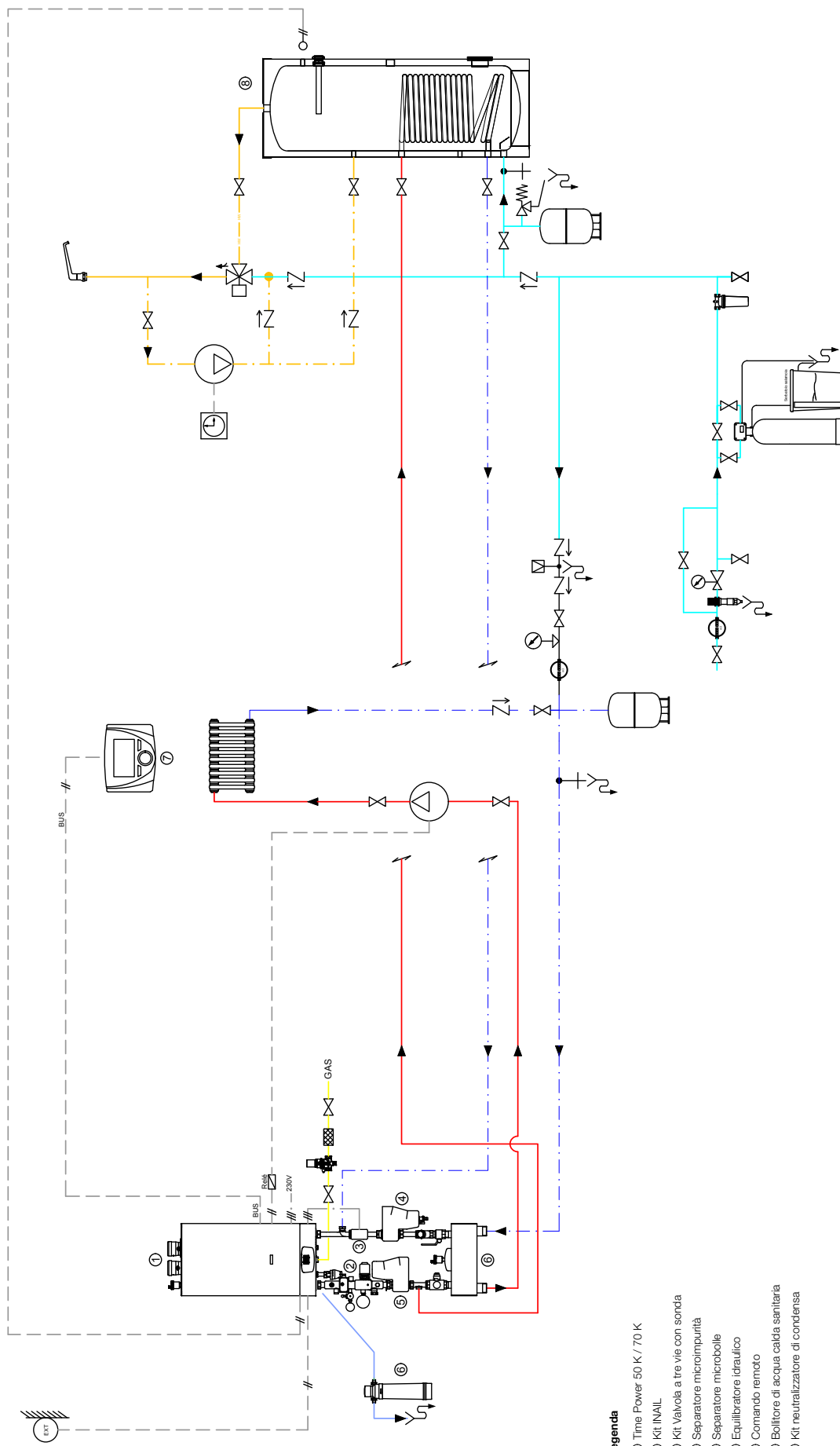

**Legenda**

- ① Time Power 50 K / 70 K
- ② KIT INAIL
- ③ Valvola a tre vie con sonda
- ④ Separatore microimpurità
- ⑤ Separatore microbolle
- ⑥ Equilibratore idraulico
- ⑦ Comando remoto
- ⑧ Bollitore di acqua calda sanitaria
- ⑨ Kit neutralizzatore di condensa

Schema di principio non esecutivo e non sostitutivo di una progettazione tecnica.

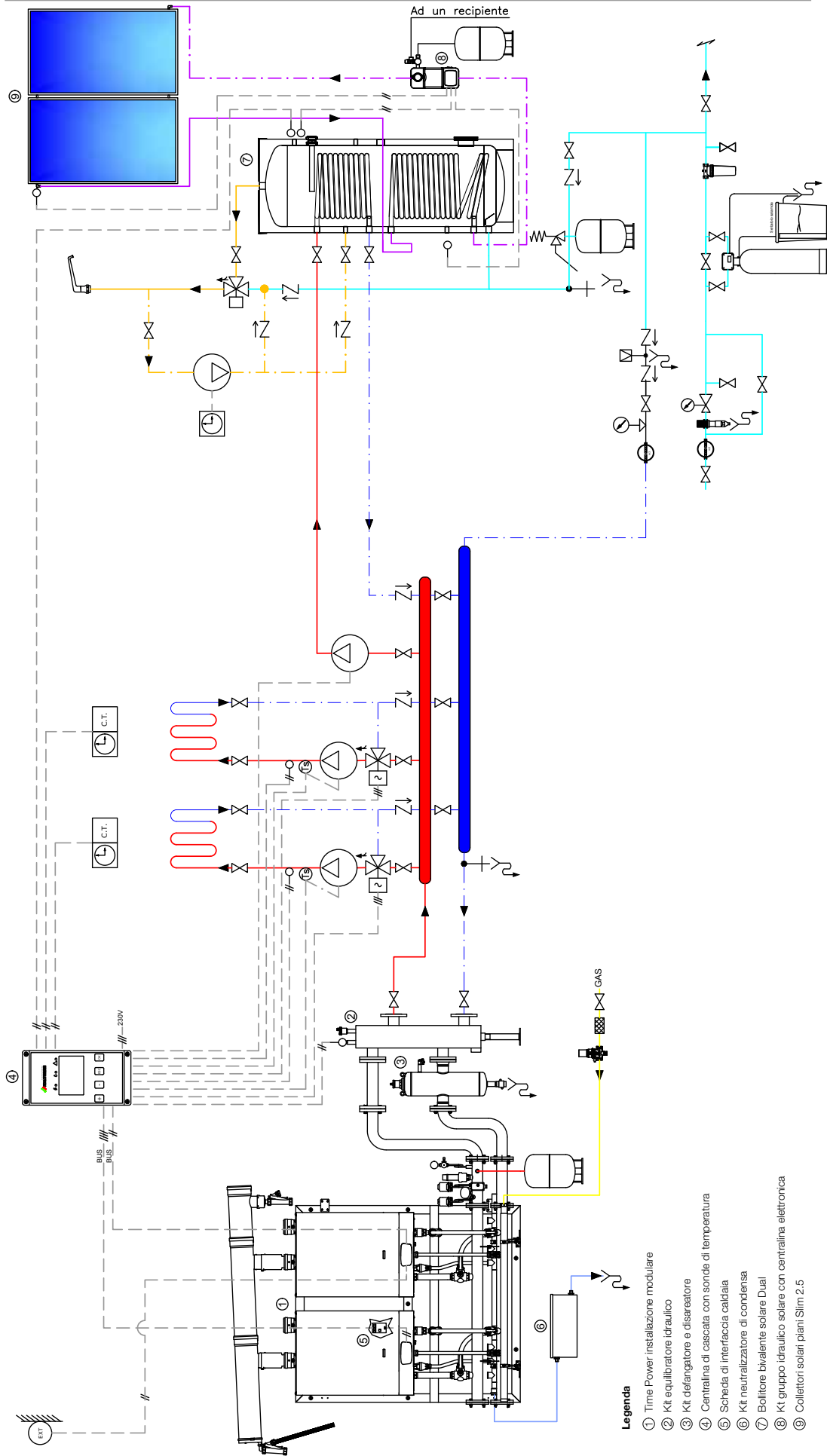

**Legenda**

- ① Time Power installazione modulare
- ② Kit equilibratore idraulico
- ③ Kit defangatore e disareatore
- ④ Centralina di cascata con sonde di temperatura
- ⑤ Scheda di interfaccia caldaia
- ⑥ Kit neutralizzatore di condensa
- ⑦ Bollitore bivalente solare Duel
- ⑧ Kit gruppo idraulico solare con centralina elettronica
- ⑨ Collettori solari piani Slim 2.5

Schema di principio non esecutivo e non sostitutivo di una progettazione tecnica.



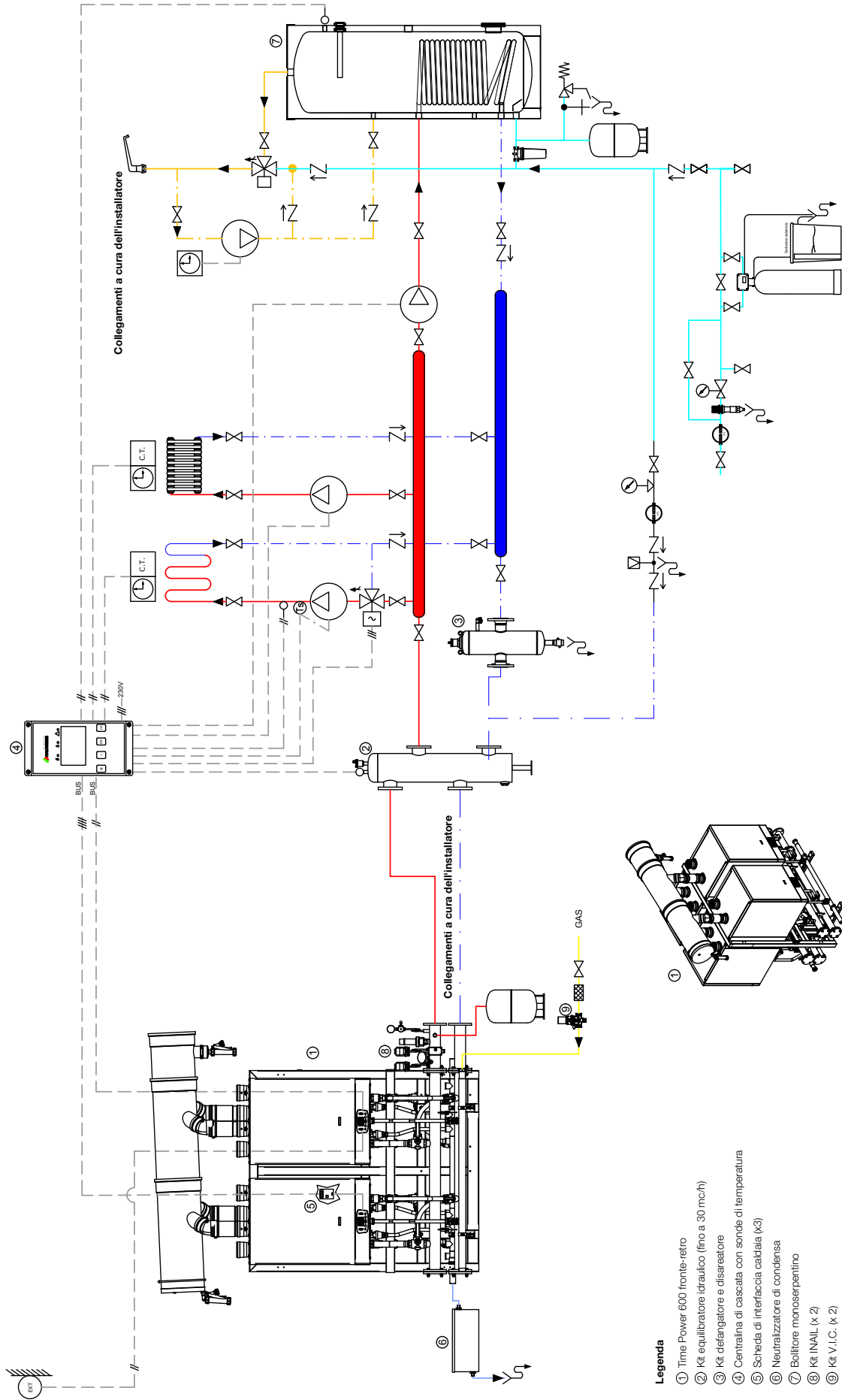

**Legenda**

- ① Time Power 600 fronte-retro
- ② Kit equilibratore idraulico (fino a 30 mc/h)
- ③ Kit defangatore e disareatore
- ④ Centralina di cascata con sonde di temperatura
- ⑤ Scheda di interfaccia caldaia (x3)
- ⑥ Neutralizzatore di condensa
- ⑦ Bollitore microserpentino
- ⑧ Kit INAIL (x 2)
- ⑨ Kit V.I.C. (x 2)

Schema di principio non esecutivo e non sostitutivo di una progettazione tecnica.

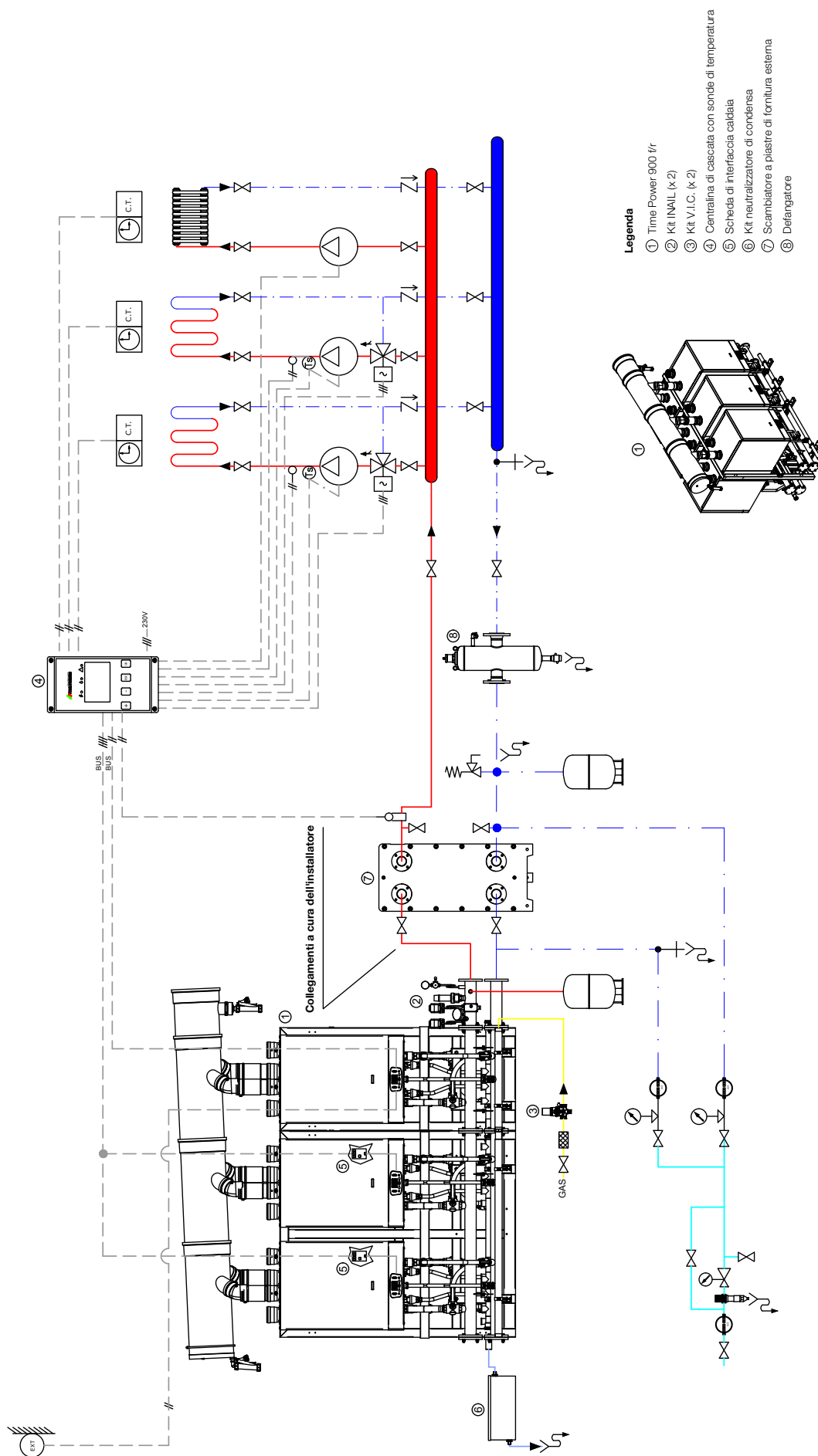

Schema di principio non esecutivo e non sostitutivo di una progettazione tecnica.



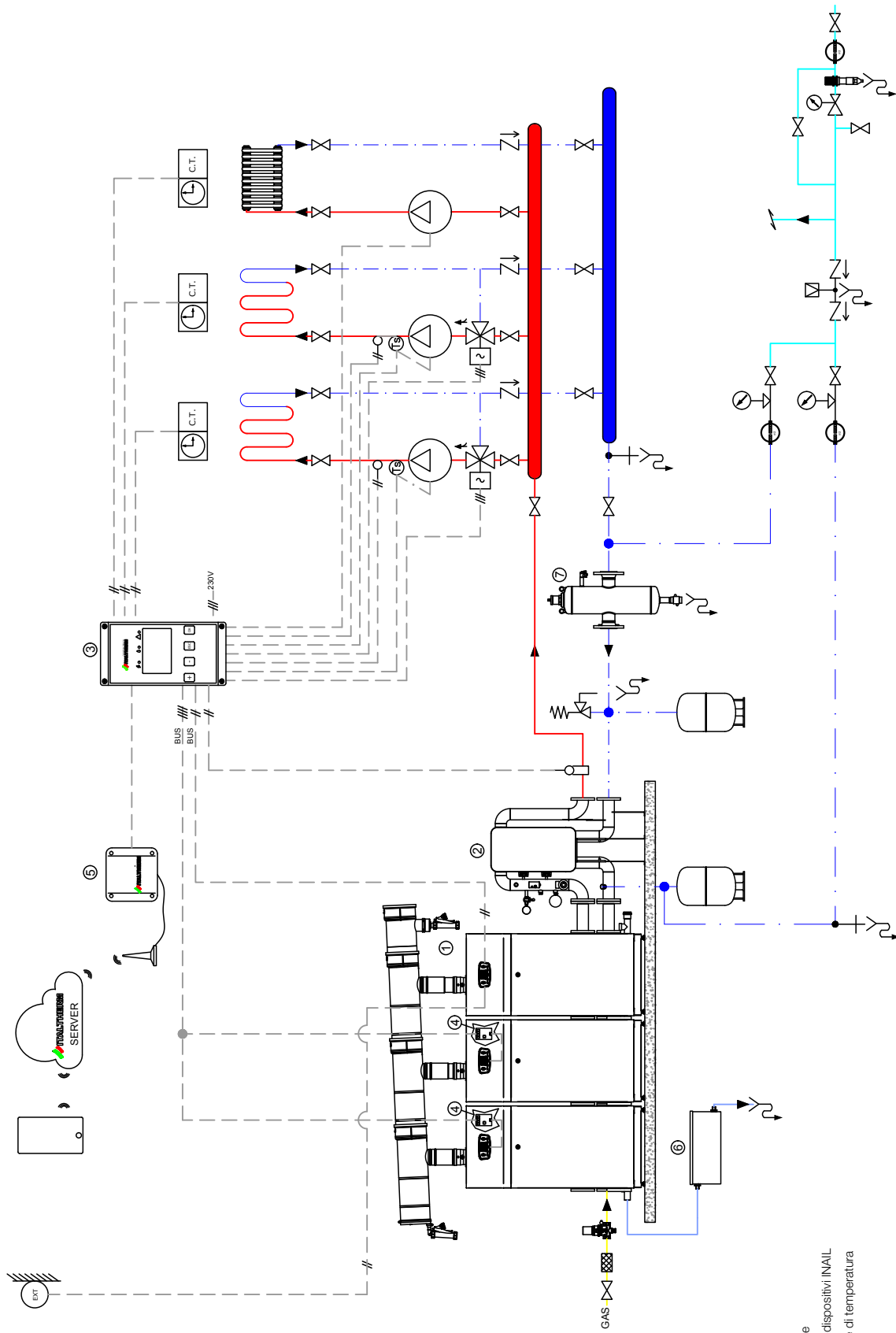

**Legenda**

- ① Time Floor installazione modulare
- ② Kit scambiatore con tubazioni e dispositivi INAIL
- ③ Centralina di cascata con sonde di temperatura
- ④ Schede di interfaccia caldaia
- ⑤ Modulo di telegestione GSM
- ⑥ Kit neutralizzatore di condensa
- ⑦ Kit defangatore

Schema di principio non esecutivo e non sostitutivo di una progettazione tecnica.

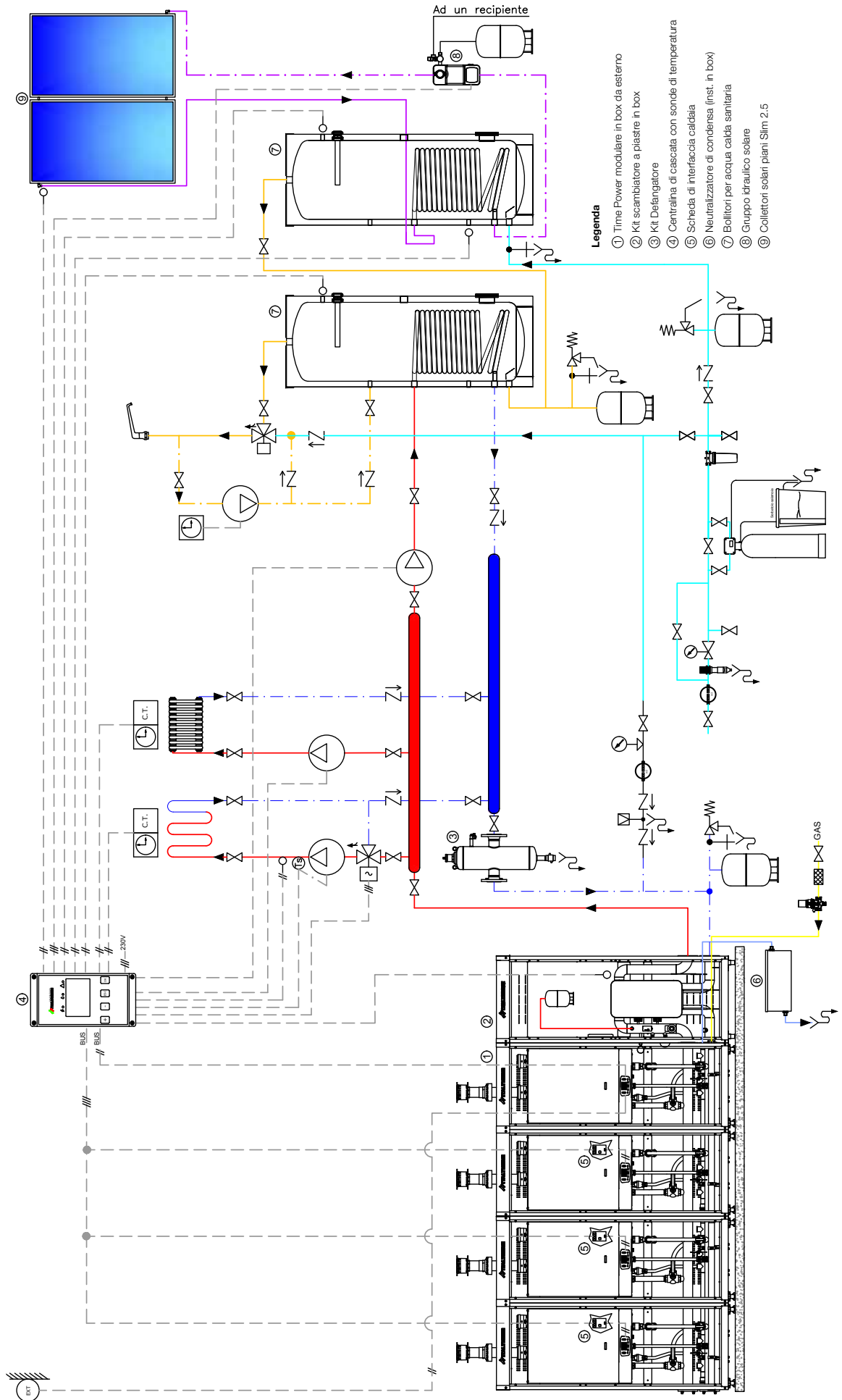

Schema di principio non esecutivo e non sostitutivo di una progettazione tecnica.

**Circolatore a velocità variabile elettronica ERP ready  
(curve riferite alle velocità max. e min.)  
50 K SP • 50 K**

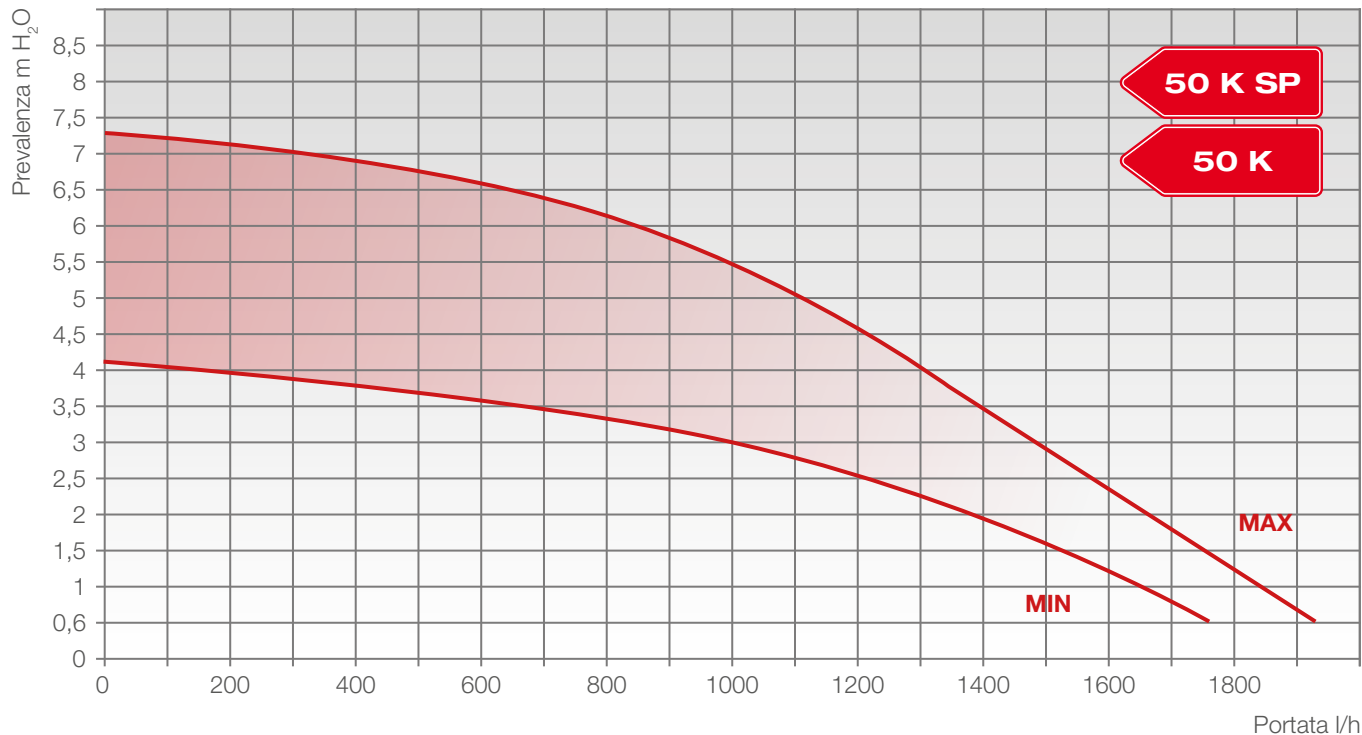

**Circolatore a velocità variabile elettronica ERP ready  
(curve riferite alle velocità max. e min.)  
70 K**

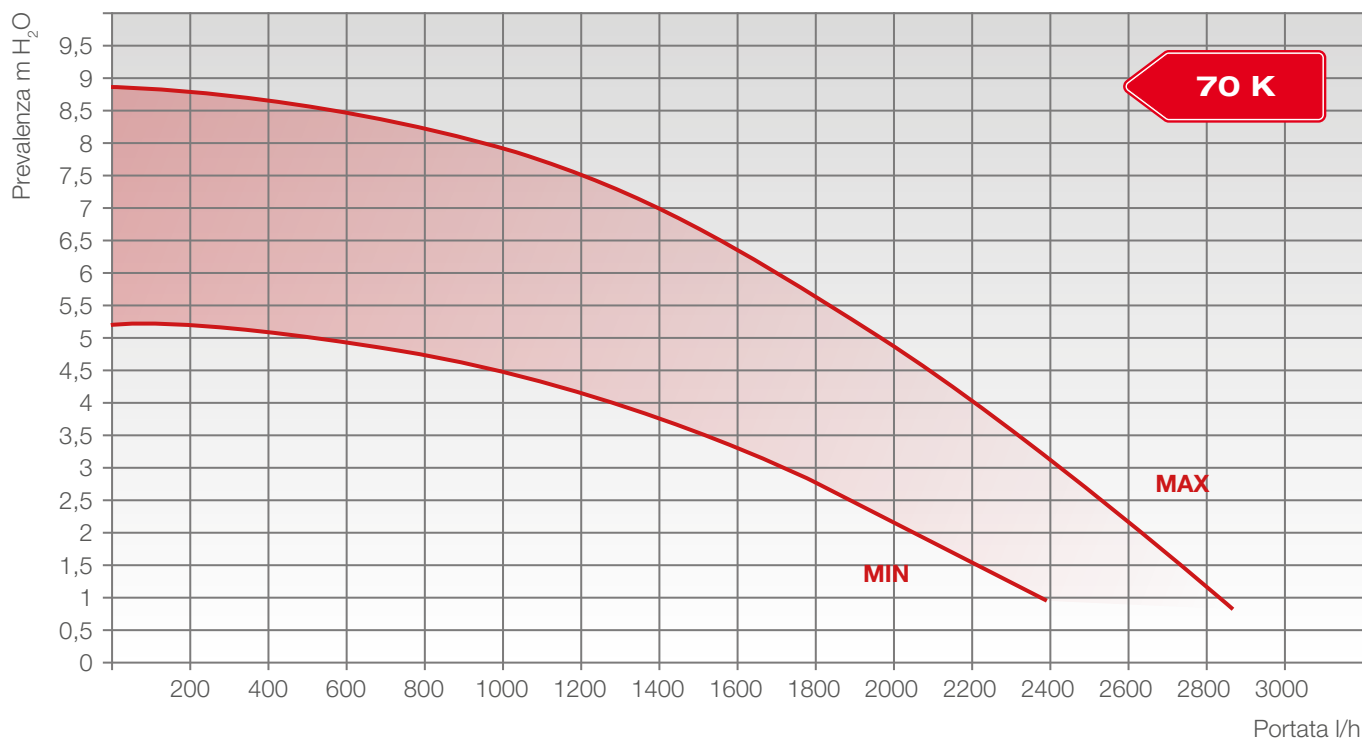



**Circolatore a velocità variabile elettronica ERP ready  
(curve riferite alle velocità max. e min.)**

**90 K**

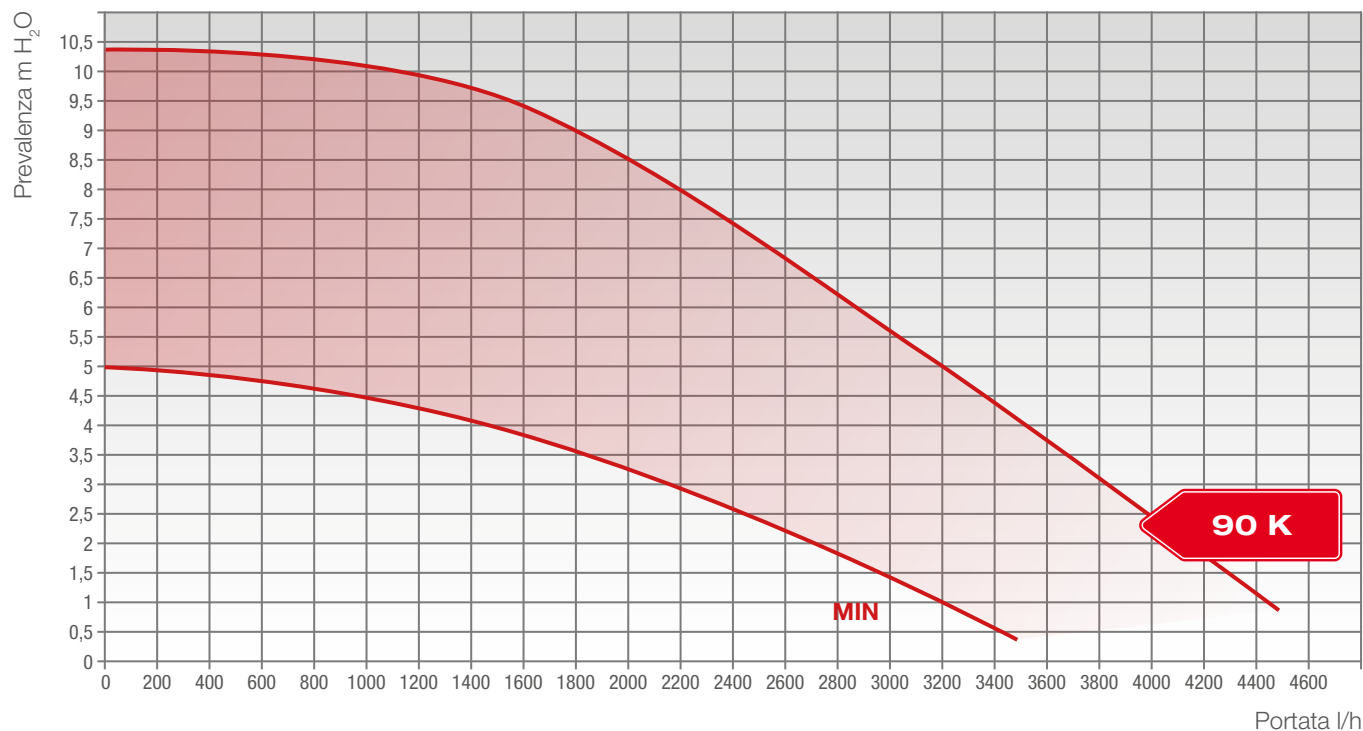

**Circolatore a velocità variabile elettronica ERP ready  
(curve riferite alle velocità max. e min.)  
115 K**

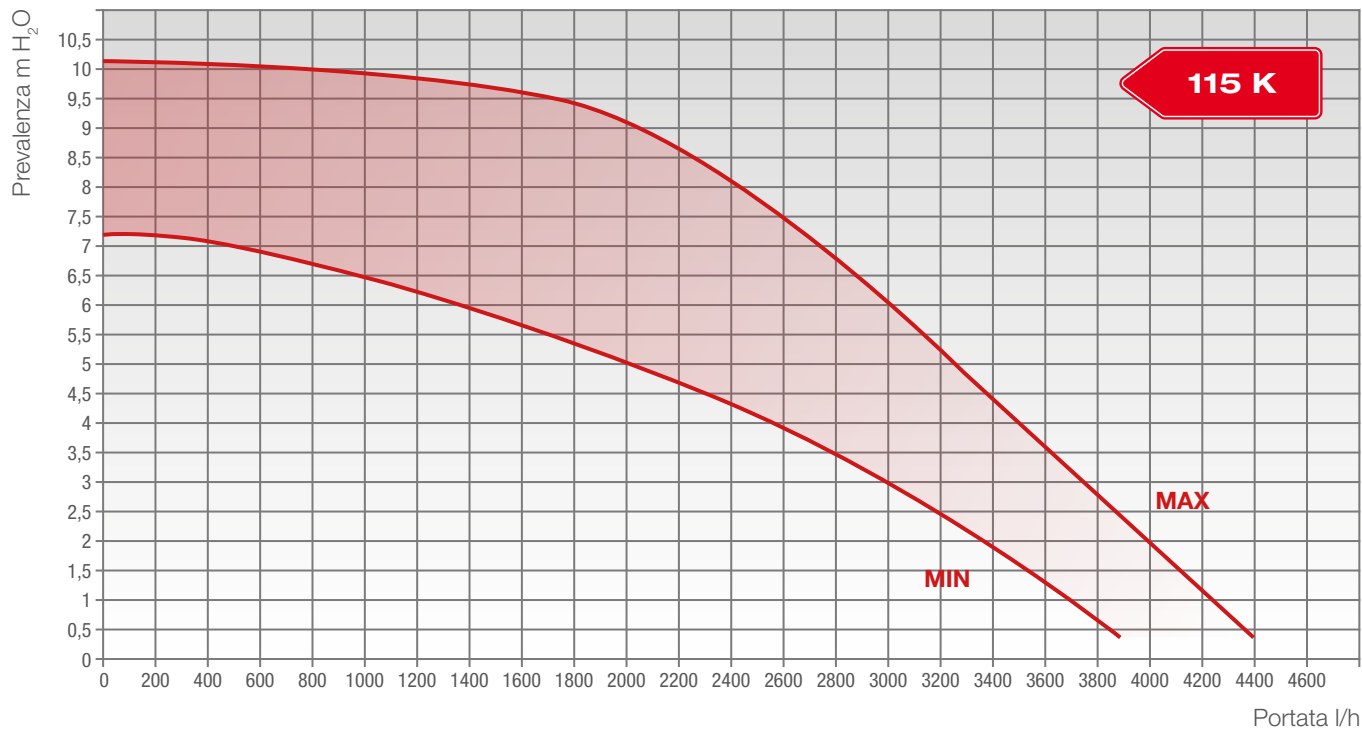

**Circolatore a velocità variabile elettronica ERP ready  
(curve riferite alle velocità max. e min.)  
160 K SP • 160 K**

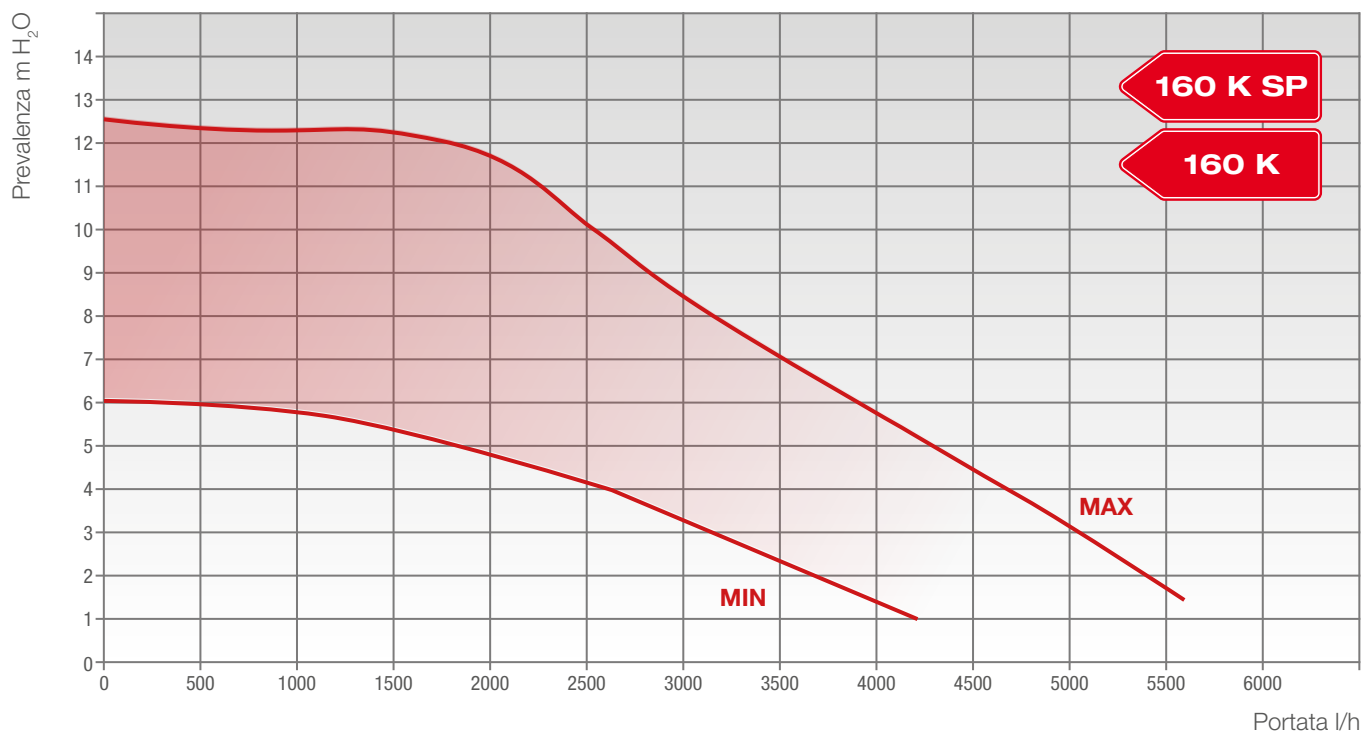

DATI TECNICI	Unità	Time Power 50 K SP		Time Power 50 K		Time Power 70 K		Time Power 90 K		Time Power 115 K		Time Power 160 K SP		Time Power 160 K			
		G20	G31	G20	G31	G20	G31	G20	G31	G20	G31	G20	G31	G20	G31		
Gas di riferimento		0476 CQ 1281		0476 CQ 1281		0476 CQ 1281		0476 CQ 1281		0476 CQ 1281		0476 CQ 1281		0476 CQ 1281			
Certificazione CE		0476 CQ 1281		0476 CQ 1281		0476 CQ 1281		0476 CQ 1281		0476 CQ 1281		0476 CQ 1281		0476 CQ 1281			
Categoria		I2H3P		I2H3P		I2H3P		I2H3P		I2H3P		I2H3P		I2H3P			
Tipo		B23P - C13 - C33 - C43 - C53 - C63 - C83 - C93															
Temperatura di funzionamento (min÷max)	°C	0 ÷ +60		0 ÷ +60		0 ÷ +60		0 ÷ +60		0 ÷ +60		0 ÷ +60		0 ÷ +60			
Portata Termica max. Qn	kW	34.8	34.8	47.5	47.5	63.0	63.0	85.0	85.0	108.0	108.0	108.0	108.0	150.0	150.0		
Portata Termica min. Qr	kW	5.0	6.0	5.0	6.0	7.0	8.0	9.5	10.0	11.0	12.0	25.0	25.0	25.0	25.0		
Potenza Termica max. 60°/80°C *	kW	33.5	33.5	46.0	46.0	61.1	61.1	82.4	82.4	104.9	104.9	105.3	105.3	144.6	144.6		
Potenza Termica min. 60°/80°C *	kW	4.7	5.6	4.7	5.6	6.6	6.6	9.0	9.5	10.5	11.4	23.8	23.8	23.8	23.8		
Potenza Termica max. 30°/50°C *	kW	36.6	36.6	49.2	49.2	65.6	65.6	89.3	89.3	113.5	113.5	115.4	115.4	157.50	157.50		
Potenza Termica min. 30°/50°C *	kW	5.2	6.2	5.2	6.2	7.3	7.3	9.8	10.3	11.4	12.4	27.0	27.0	27.0	27.0		
Classe NO <sub>x</sub>		6	6	6	6	6	6	6	6	6	6	6	6	6	6		
CO corretto 0% O <sub>2</sub> (a Qn)	ppm	89.0	68.0	157.3	146.3	146.0	172.9	152.6	133.0	176.1	166.3	127.1	96.7	176.1	141.0		
CO <sub>2</sub> (a Qn)	%	9.2	10.3	9.3	10.3	9.2	10.3	9.2	10.30	9.3	10.30	9.3	10.2	9.3	10.2		
Quantità di condensa a Qn (a 30°/50°C *)	l/h	2.6	2.6	4.4	4.4	6.5	6.5	9.3	9.3	12.4	12.4	11.3	11.3	18.40	18.40		
Quantità di condensa a Qr (a 30°/50°C *)	l/h	0.6	0.6	0.6	0.6	0.7	0.7	1.1	1.1	1.3	1.3	2.90	2.90	2.90	2.90		
Valore di pH della condensa	pH	2.8	2.8	2.8	2.8	2.8	2.8	2.8	2.8	2.8	2.8	2.8	2.8	2.8	2.8		
Temperatura dei fumi a Qn	°C	63.0	63.0	83.0	83.0	82.0	82.0	71.9	71.9	75.0	75.0	72.3	72.3	79.7	62.3		
Portata massica fumi (a 60°/80°C * a Qn)	kg/h	56.22	57.64	75.95	77.87	101.78	103.28	137.32	137.57	170.48	174.79	173.25	179.29	240.63	249.01		
<b>RENDIMENTO MISURATO</b>																	
Rendimento nominale (NCV) a 60°/80°C *	%	96.0		96.1		97.1		97.3		97.2		97.3		97.8			
Rendimento nominale (NCV) a 30°/50°C *	%	105.3		103.5		104.1		105.0		105.1		106.9		105.0			
Rendimento al 30% Qa (NCV) a 30°/50°C *	%	106.5		106.7		107.2		109.1		109.1		109.1		109.3			
* temperatura ritorno / temperatura mandata; NCV = Potere Calorifico Inferiore (=Hi) Nota: i dati sono stati rilevati con scarico coassiale orizzontale di lunghezza = 1 metro.																	
<b>DATI RISCALDAMENTO</b>																	
Campo di selezione temperatura (min÷max) zona principale, con campo a temperatura normale / bassa	°C	35÷78 / 20÷45															
Campo di selezione temperatura (min÷max) zona secondaria	°C	20÷78															
Caratteristiche acqua (o liquido termovettore) impianto di riscaldamento (* = se presenti parti in alluminio lungo l'impianto riscald.)	°f pH	5 ÷ 15 °f pH 7.5 ÷ 9.5 (7.5 ÷ 8.5 *)															
Vaso espansione	l	nessuno (da prevedere sull'impianto, a cura dell'installatore)															
Pressione max esercizio	bar	3		3		3		4.5		4.5		4.5		4.5			
Contenuto d'acqua caldaia	l	3.5		3.5		4.0		9.0		11.5		14.0		14.0			
Temperatura max	°C	95		95		95		95		95		95		95			
Temperatura funzione antigelo on / off	°C	5 / 30		5 / 30		5 / 30		5 / 30		5 / 30		5 / 30		5 / 30			
<b>DATI SANITARIO</b>																	
Campo di selez. temperatura (min÷max)	°C	30÷60		30÷60		30÷60		30÷60		30÷60		30÷60		30÷60			
<b>CARATTERISTICHE ELETTRICHE</b>																	
Tensione/Frequenza (tensione nominale)	V / Hz	220÷240 / 50 (230V)		220÷240 / 50 (230V)		220÷240 / 50 (230V)		220÷240 / 50 (230V)		220÷240 / 50 (230V)		220÷240 / 50 (230V)		220÷240 / 50 (230V)			
Potenza	W	100		145		190		255		315		326		480			
Grado di protezione		IP X5D		IP X5D		IP X5D		IP X5D		IP X5D		IP X5D		IP X5D			
<b>CARATTERISTICHE DIMENSIONALI</b>																	
Peso netto / lordo	kg	39.4 / 43.5		39.4 / 43.5		45.8 / 49.9		86.7 / 92.4		91.5 / 97.2		108.3 / 114.4		108.3 / 114.4			
<b>COLLEGAMENTI</b>																	
Prevalenza residua ventilatore	Pa	25 ÷ 180		25 ÷ 180		50 ÷ 280		10 ÷ 150		15 ÷ 165		25 ÷ 190		25 ÷ 190			
<b>PRESIONI ALIMENTAZIONE GAS</b>																	
Pressione nominale	mbar	20		37		20		37		20		37		20		37	
Pressione in ingresso (min÷max)	mbar	17÷25		35÷40		17÷25		35÷40		17÷25		35÷40		17÷25		35÷40	
Numero ugelli (gruppo Mixer)		2		2		2		2		2		2		—		—	
Diametro ugelli (gruppo Mixer) * = aperto/chiuso	mm/100	460		345		460		345		740 / 570 *		470		640 / 560 *		480 / 440 *	
<b>CONSUMO GAS</b>																	
a Qn	m³/h	3.68		5.02		6.66		8.99		11.42		11.42		15.86			
	kg/h	2.70		3.68		4.88		6.59		8.37		8.37		11.63			
a Qr	m³/h	0.53		0.53		0.74		1.00		1.16		2.64		2.64			
	kg/h	0.47		0.47		0.62		0.78		0.93		1.94		1.94			

# Dati ErP

**Nota:** i modelli di potenza superiore alla 70 K sono esenti dall'obbligo di etichetta energetica di prodotto, ai sensi del regolamento ErP in vigore.

## Scheda prodotto - EU 811/2013

Scheda prodotto - EU 811/2013	Simbolo	Unità	Modelli:		Time Power	Time Power	Time Power	Time Power	Time Power	Time Power
			50 K SP	50 K	70 K	90 K	115 K	160 K SP	160 K	
			Valore	Valore	Valore	Valore	Valore	Valore	Valore	Valore
Profilo di carico dichiarato ACS			XXL	XXL	XXL	—	—	—	—	—
Classe di Efficienza energetica stagionale di riscaldamento di ambiente			<b>A</b>	<b>A</b>	<b>A</b>	—	—	—	—	—
Classe di Efficienza energetica di riscaldamento dell'acqua			<b>B</b>	<b>B</b>	<b>B</b>	—	—	—	—	—
Potenza termica nominale	$P_{nominale}$	kW	34	46	61	82	105	105	145	145
Consumo annuo di energia in riscaldamento	$Q_{HE}$	GJ	60	80	106	142	179	200	258	258
Consumo annuo di energia elettrica	AEC	kWh	—	—	—	—	—	—	—	—
Consumo annuo di combustibile	AFC	GJ	—	—	—	—	—	—	—	—
Efficienza energetica stagionale del riscaldamento d'ambiente (GCV)	$\eta_s$	%	91	91	92	—	—	—	—	—
Efficienza energetica di riscaldamento dell'acqua (GCV)	$\eta_{wh}$	%	75	75	75	—	—	—	—	—
Livello della potenza sonora all'interno	$L_{WA}$	dB	60	60	60	60	60	60	60	60

GCV = Potere Calorifico Superiore (=Hs)

## Dati ErP - EU 813/2013

Dati ErP - EU 813/2013	Simbolo	Unità	Modelli:		Time Power	Time Power	Time Power	Time Power	Time Power	Time Power	
			50 K SP	50 K	70 K	90 K	115 K	160 K SP	160 K		
			Valore	Valore	Valore	Valore	Valore	Valore	Valore	Valore	
Apparecchio a condensazione		SI / NO	SI	SI	SI	SI	SI	SI	SI	SI	
Apparecchio misto		SI / NO	NO	NO	NO	NO	NO	NO	NO	NO	
Caldaia di tipo B1		SI / NO	NO	NO	NO	NO	NO	NO	NO	NO	
Apparecchio di cogenerazione per il riscaldamento d'ambiente:		SI / NO	NO	NO	NO	NO	NO	NO	NO	NO	
Apparecchio a bassa temperatura (**)		SI / NO	NO	NO	NO	NO	NO	NO	NO	NO	
ErP riscaldamento	Potenza termica nominale	$P_{nominale}$	kW	34	46	61	82	105	105	145	
	Potenza termica utile alla potenza termica nominale ad alta temperatura (*)	$P_4$	kW	33.5	46.0	61.0	82.4	104.9	105.3	144.6	
	Potenza termica utile al 30% della Potenza termica nominale a bassa temperatura (**)	$P_1$	kW	11.1	15.2	20.3	27.8	35.3	35.1	49.2	
	Efficienza energetica stagionale del riscaldamento d'ambiente (GCV)	$\eta_s$	%	91	91	92	—	—	—	—	—
	Efficienza utile alla potenza termica nominale ad alte temperature (*) (GCV)	$\eta_4$	%	86.4	86.5	87.4	87.6	87.5	88.3	88.0	
	Efficienza utile al 30% della potenza termica nominale a basse temperature (**)	$\eta_1$	%	95.9	96.1	96.5	98.2	98.2	97.5	98.4	
ErP ACS	Profilo di carico dichiarato			XXL	XXL	XXL	—	—	—	—	
	Efficienza energetica di riscaldamento dell'acqua (GCV)	$\eta_{wh}$	%	75	75	75	—	—	—	—	
	Consumo quotidiano di energia elettrica	$Q_{elec}$	kWh	—	—	—	—	—	—	—	
	Consumo quotidiano di combustibile	$Q_{fuel}$	kWh	—	—	—	—	—	—	—	
Consumo ausiliario elettrico	A pieno carico	$el_{max}$	kW	0.045	0.079	0.079	0.112	0.168	0.138	0.295	
	A carico parziale	$el_{min}$	kW	0.022	0.022	0.022	0.022	0.032	0.027	0.032	
	In modo stand-by	$P_{SB}$	kW	0.004	0.004	0.005	0.005	0.005	0.005	0.005	
Altre informazioni	Dispersione termica in standby	$P_{stby}$	kW	0.078	0.078	0.080	0.100	0.104	0.117	0.117	
	Consumo energetico del bruciatore di accensione	$P_{ign}$	kW	0	0	0	0	0	0	0	
	Livello della potenza sonora all'interno	$L_{WA}$	dB	60	60	60	60	60	60	60	
	Emissioni di ossidi di azoto	$NO_x$	mg/kWh	17.1	22.5	28.8	44.1	29.7	42.0	45.0	

(\*) Regime ad alta temperatura: temperatura di ritorno di 60 °C all'entrata nell'apparecchio e 80 °C di temperatura di fruizione all'uscita dell'apparecchio.

(\*\*) Bassa temperatura: temperatura di ritorno (all'entrata della caldaia) per le caldaie a condensazione 30 °C, per gli apparecchi a bassa temperatura di 37 °C e per gli altri apparecchi di 50 °C.

GCV = Potere Calorifico Superiore (=Hs)

DATI TECNICI Gas di riferimento	Unità	Time Power Floor 90 K		Time Power Floor 115 K		Time Power Floor 160 K	
		G20	G31	G20	G31	G20	G31
Certificazione CE		0476 CQ 1281		0476 CQ 1281		0476 CQ 1281	
Categoria		II2H3P		II2H3P		II2H3P	
Tipo		B23P - C13 - C33 - C43 - C53 - C63 - C83 - C93					
Temperatura di funzionamento (min÷max)	°C	0 ÷ +60		0 ÷ +60		0 ÷ +60	
Portata Termica max. Qn	kW	85.0	85.0	108.0	108.0	150.0	150.0
Portata Termica min. Qr	kW	9.5	10.0	11.0	12.0	25.0	25.0
Potenza Termica max. 60°/80°C *	kW	82.4	82.4	104.9	104.9	144.6	144.6
Potenza Termica min. 60°/80°C *	kW	9.0	9.5	10.5	11.4	23.8	23.8
Potenza Termica max. 30°/50°C *	kW	89.3	89.3	113.5	113.5	157.50	157.50
Potenza Termica min. 30°/50°C *	kW	9.8	10.3	11.4	12.4	27.0	27.0
Classe NO <sub>x</sub>		6	6	6	6	6	6
CO corretto 0% O <sub>2</sub> (a Qn)	ppm	152.6	133.0	176.1	166.3	176.1	141.0
CO <sub>2</sub> (a Qn)	%	9.2	10.30	9.3	10.30	9.3	10.2
Quantità di condensa a Qn (a 30°/50°C *)	l/h	9.3	9.3	12.4	12.4	18.40	18.40
Quantità di condensa a Qr (a 30°/50°C *)	l/h	1.1	1.1	1.3	1.3	2.90	2.90
Valore di pH della condensa	pH	2.8	2.8	2.8	2.8	2.8	2.8
Temperatura dei fumi a Qn	°C	71.9	71.9	75.0	75.0	79.7	79.7
Portata massica fumi (a 60/80°C * a Qn)	kg/h	137.32	137.57	170.48	174.79	240.63	249.01
<b>RENDIMENTO MISURATO</b>							
Rendimento nominale (NCV) a 60°/80°C *	%	97.3		97.2		97.8	
Rendimento nominale (NCV) a 30°/50°C *	%	105.0		105.1		105.0	
Rendimento al 30% Qa (NCV) a 30°/50°C *	%	109.1		109.1		109.3	
* temperatura ritorno / temperatura mandata; <b>NCV</b> = Potere Calorifico Inferiore (=H) <b>Nota:</b> i dati sono stati rilevati con scarico coassiale orizzontale di lunghezza = 1 metro.							
<b>DATI RISCALDAMENTO</b>							
Campo di selezione temperatura (min÷max) zona principale, con campo a temperatura normale / bassa	°C	35÷78 / 25÷45					
Campo di selezione temperatura (min÷max) zona secondaria	°C	25÷78					
Caratteristiche acqua (o liquido termovettore) impianto di riscaldamento (* = se presenti parti in alluminio lungo l'impianto riscald.)	°f pH	5 ÷ 15 °f pH 7.5 ÷ 9.5 (7.5 ÷ 8.5 *)					
Vaso espansione	l	nessuno (da prevedere sull'impianto, a cura dell'installatore)					
Pressione max esercizio	bar	6		6		6	
Contenuto d'acqua calda	l	13.5		16.0		18.5	
Temperatura max	°C	95		95		95	
Temperatura funzione antigelo on / off	°C	5 / 30		5 / 30		5 / 30	
<b>DATI SANITARIO</b>							
Campo di selez. temperatura (min÷max)	°C	30÷60		30÷60		30÷60	
<b>CARATTERISTICHE ELETTRICHE</b>							
Tensione/Frequenza (tensione nominale)	V / Hz	220÷240 / 50 (230V)		220÷240 / 50 (230V)		220÷240 / 50 (230V)	
Potenza	W	260		315		480	
Grado di protezione		IP X5D		IP X5D		IP X5D	
<b>CARATTERISTICHE DIMENSIONALI</b>							
Peso netto / lordo	kg	132.7 / 156.3		140.2 / 163.8		155.0 / 178.6	
<b>COLLEGAMENTI</b>							
Prevalenza residua ventilatore	Pa	10 ÷ 150		15 ÷ 165		25 ÷ 190	
<b>PRESSIONI ALIMENTAZIONE GAS</b>							
Pressione nominale	mbar	20	37	20	37	20	37
Pressione in ingresso (min÷max)	mbar	17÷25	35÷40	17÷25	35÷40	17÷25	35÷40
Numero ugelli (gruppo Mixer)		2	2	2	2	n.d.	n.d.
Diametro ugelli (gruppo Mixer) * = aperto/chiuso	mm/100	640 / 560 *	480 / 440 *	640	520	n.d.	n.d.
<b>CONSUMO GAS</b>							
a Qn	m³/h	8.99		11.42		15.86	
	kg/h	6.59		8.37		11.63	
a Qr	m³/h	1.00		1.16		2.64	
	kg/h	0.78		0.93		1.94	



# Dati ErP

**Nota:** i modelli di potenza superiore alla 70 K sono esenti dall'obbligo di etichetta energetica di prodotto, ai sensi del regolamento ErP in vigore.

## Scheda prodotto - EU 811/2013

Scheda prodotto - EU 811/2013	Simbolo	Modelli: Unità	Time Power Floor	Time Power Floor	Time Power Floor
			90 K	115 K	160 K
			Valore	Valore	Valore
Profilo di carico dichiarato ACS			—	—	—
Classe di Efficienza energetica stagionale di riscaldamento di ambiente			—	—	—
Classe di Efficienza energetica di riscaldamento dell'acqua			—	—	—
Potenza termica nominale	$P_{nominale}$	kW	—	—	—
Consumo annuo di energia in riscaldamento	$Q_{HE}$	GJ	82	105	145
Consumo annuo di energia elettrica	AEC	kWh	142	179	261
Consumo annuo di combustibile	AFC	GJ	—	—	—
Efficienza energetica stagionale del riscaldamento d'ambiente (GCV)	$\eta_s$	%	—	—	—
Efficienza energetica di riscaldamento dell'acqua (GCV)	$\eta_{wh}$	%	—	—	—
Livello della potenza sonora all'interno	$L_{WA}$	dB	60	60	60

GCV = Potere Calorifico Superiore (=Hs)

## Dati ErP - EU 813/2013

Dati ErP - EU 813/2013	Simbolo	Modelli: Unità	Time Power Floor	Time Power Floor	Time Power Floor	
			90 K	115 K	160 K	
			Valore	Valore	Valore	
Apparecchio a condensazione		SI / NO	SI	SI	SI	
Apparecchio misto		SI / NO	NO	NO	NO	
Caldaia di tipo B1		SI / NO	NO	NO	NO	
Apparecchio di cogenerazione per il riscaldamento d'ambiente:		SI / NO	NO	NO	NO	
Apparecchio a bassa temperatura (**)		SI / NO	NO	NO	NO	
ErP riscaldamento	Potenza termica nominale	$P_{nominale}$	kW	82	105	145
	Potenza termica utile alla potenza termica nominale ad alta temperatura (*)	$P_4$	kW	81.9	104.9	144.6
	Potenza termica utile al 30% della Potenza termica nominale a bassa temperatura (**)	$P_1$	kW	27.8	35.3	49.2
	Efficienza energetica stagionale del riscaldamento d'ambiente (GCV)	$\eta_s$	%	—	—	—
	Efficienza utile alla potenza termica nominale ad alte temperature (*) (GCV)	$\eta_4$	%	87.6	87.5	88.1
ErP ACS	Efficienza utile al 30% della potenza termica nominale a basse temperature (**)	$\eta_1$	%	98.2	98.2	98.4
	Profilo di carico dichiarato			—	—	—
Consumo ausiliario elettrica	Efficienza energetica di riscaldamento dell'acqua (GCV)	$\eta_{wh}$	%	—	—	—
	Consumo quotidiano di energia elettrica	$Q_{elec}$	kWh	—	—	—
	Consumo quotidiano di combustibile	$Q_{fuel}$	kWh	—	—	—
Altre informazioni	A pieno carico	$e_{max}$	kW	0.112	0.168	0.295
	A carico parziale	$e_{min}$	kW	0.022	0.022	0.032
	In modo stand-by	$P_{SB}$	kW	0.143	0.005	0.162
	Dispersione termica in standby	$P_{standby}$	kW	0.143	0.149	0.162
	Consumo energetico del bruciatore di accensione	$P_{ign}$	kW	0	0	0
Livello della potenza sonora all'interno	$L_{WA}$	dB	60	60	60	
Emissioni di ossidi di azoto	$NO_x$	mg/kWh	33.0	27.9	45.1	

(\*) Regime ad alta temperatura: temperatura di ritorno di 60 °C all'entrata nell'apparecchio e 80 °C di temperatura di fruizione all'uscita dell'apparecchio.

(\*\*) Bassa temperatura: temperatura di ritorno (all'entrata della caldaia) per le caldaie a condensazione 30 °C, per gli apparecchi a bassa temperatura di 37 °C e per gli altri apparecchi di 50 °C.

GCV = Potere Calorifico Superiore (=Hs)





#iocomproitaliano



[www.italtherm.it/powersolutions](http://www.italtherm.it/powersolutions)

**ITALTHERM S.p.A.**

Via S. D'Acquisto | 29010 Pontenure (PC) | Tel. (+39) 0523.575611 | Fax (+39) 0523.575600